

# EarthBound FAQ/Walkthrough (Spanish)

by NightStalker2099

Updated to v0.2 on Dec 1, 2008

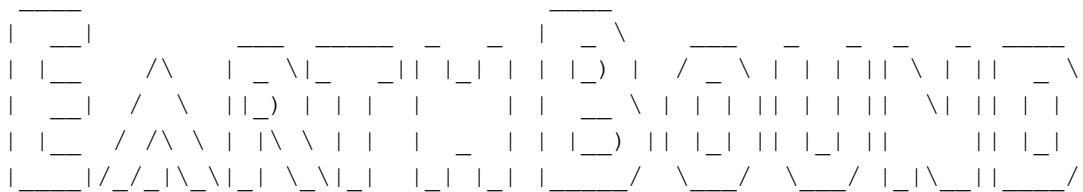

EARTH BOUND:

- THE WAR AGAINST GIYGAS! -

FAQ/Walkthrough  
Original de Night stalker.  
(carta\_detrampa@hotmail.com)

Version 0.2\*

---

-- SUMARIO --

---

. Creacion de la guia	1
. Historial del archivo	2
. Introduccion	3
. Creacion de personajes	4
. Protagonistas	5
. Otros personajes	6
. Descripcion del PSI	7
. Comandos basicos	8
. Modo de batalla	9
. Guia del juego	10
. Enemigos	11
. Inventario	12
. Algunos trucos	13
. Preguntas y comentarios	14
. Agradecimientos especiales	15
. Cuestiones legales	16

---

## 1. CREACION DE LA GUIA

---

Wooow (jejeje) por fin, despues de mas de un año de haber creado este archivo, regrese... Creo que fue demasiado el descanso que me di, para poder terminar algunos pendientes que falta(ban), pero bueno, en general y a grandes rasgos, solo modifique la plantilla, ya algunos jugadores me han contactado y balla que fueron varios, la verdad es que no pense que aun tenia tantos seguidores este juego y mas que les haya gustado el malechor trabajo que hice, pero no es para que me den tanta culpa, este fue el segundo faq que hice y veo ahora que aun me faltan muchos.

Como siempre lo detallo, algunas veces no! ocupar un procesador de texto algo básico, como el Notepad o TextEdit a una resolución mínima de 800 x 600 (en 1024 x 768 se ve genial)...

ya que si ocupas una resolución menor, este documento terminara en algun basurero!

Creo que comenzare a utilizar esta misma plantilla plantilla para todos los posibles trabajos a realizar.

Esta guia esta disponible en:

<http://www.gamefaqs.com/>  
<http://www.Neoseeker.com/>

\*nuevo sitio donde localizas esta guia\*:

<http://rincondesephirotth.blogspot.com/>

---

## 2. HISTORIAL DEL ARCHIVO

---

Para esta primera version inicio a la 10.00 pm del 26/07/07 y espera un momento...

listo, termine la guia y unas secciones a 6:57 pm del 10/09/07...

Me faltan algunas secciones asi que regresare pronto, muy pronto.

version 0.1 --- 26/07/07 --- 10/09/07 Tamaño del archivo (Algunos Kb, que olvide contar :D) Me faltan algunas secciones asi que regresare pronto, muy pronto.

version 0.2 --- 22/11/08 --- 30/11/08 Tamaño del archivo (211 kb) Asi que ese "regresare pronto" fue mas de un año, bien, para evitar menos conflictos, ya esta (casi) todo listo.

CAMBIOS:

- Ocupe la misma plantilla del archivo de EOB para este trabajo.
- Historial de versiones renovada.
- Modifique algunos aspectos del menu y mas tamaño de lineas.
- Al parecer hay mas secciones, pero son mas resumidas.
- Por fin, hice algunas revisiones ortograficas o algo asi.
- Se ven mas vistosas las tablas.
- En el recorrido no movi nada (o nada comprometedor :D).
- Listas las secciones faltantes.
- Agregue preguntas.
- Creo que eso es todo y ya no digo que regresare pronto.

Por que lo mas seguro es que tarde de nuevo un año en volver a escribir sobre este juego, igual y esto es algun tipo de regalo navideño, pero por si no estan seguros, sigan escribiendo sus cartas (nos vemos).

---

## 3. INTRODUCCION

---

Bienvenidos al fantastico mundo de Earthbound, tambien conocido como Moter2, ya que en cuestiones reales, este es el segundo juego con este nombre, (el primero salio para el nes), pero buee.

Este es un divertido juego de RPG, producido por la no tan conocida marca "Ape", teniendo obviamente una licencia de nintendo, esta compa ia no se habia caracterizado por realizar grandes juegos, pero con Earthbound, realizo una de las mejores contribuciones al genero de rol, teniendo de forma ya comprobada, varios seguidores que disfrutan aun con las ilimitadas ocurrencias que se pueden encontrar.

Las situaciones que se llevan a cabo son muy diferentes a cualquier juego de este genero, por ejemplo, los personajes que son simples ni os humanos, las armas son juguetes, sartenes, bats (pistolas laser :D), se consumen hamburguesas, pizzas, jugos, etc, para recuperar las energias y aun las transacciones se hacen por medio de una targeta de credito (y los \$ son en dolares) comprando estos articulos en centros comerciales, fondas o puestos ambulantes (baya, como en la vida real).

La trama sigue una delgada linea entre la imaginacion y vida real, por ejemplo, a quien no le extra aria que callera un meteorito, pero que un ni o menor de edad,  sea el indicado para ver que sucede? Otros aspectos a favor son, la calidad grafica, el sonido y jugabilidad, tal vez en estos aspectos no sea en gran competencia contra juegos mas recientes, pero si el juego es un fiasco, esto valores pasan a segundo plano.

Que mas te puedo comentar, nada... solo disfruta de esta genial aventura.

---

#### 4. CREACION DE PERSONAJES

---

Empezando el juego, que mas hay que resaltar ademas de Ape y nintendo comenzamos con la pantalla principal y en ella vemos el titulo completo que es The war against Giygas! (en la actualidad existen 3 titulos de earthbound, no precisamente, pero si de Mother).

Si dejas correr la presentacion podras ver los credits y peque as partes de la aventura que iniciaremos. Hecho esto, (o presiona el start).

Ahora si comenzamos:

Inicialmente nos apareceran tres casillas para guardar las partidas, si tienes alguna partida guardada o vas a continuar, nos apareceria de la siguiente forma:

1. nombre principal nivel vel. del texto
2. vacio
3. vacio

-----  
despues tendremos que seleccionar la velocidad del texto:

- rapido (fast),
  - medio (Medium),
  - lento (slow),
-

y el ajuste del sonido entre:

-estereo

-mono,

-----  
continuando con el estilo de la ventana de tu preferencia:

-Plain Flavor (tono gris),

-Mint Flavor (tono entre verde y azul),

-Strawberry Flavor (tono rosado),

-Banana Flavor (es obvio que es amarillo),

-Peanut Flavor (Tono cafe);

-----  
Despues pasaremos a ingresar los nombres de los personajes, existe algunos nombres predeterminados para cada personaje (segun mis investigaciones) asi que en lo personal para esta guia tomaremos esos nombres segun es mi caso aunque tu tienes la libertad completa de poner otros nombres a tus personajes.

Para la eleccion de las respuestas es lo siguiente,

\*A-Z (¿hay que explicar algo?)

\*0-9 (vuelvo a repetir lo mismo)

\* . . (Dos clases de puntos)

\* ~, / | ? 0 (ademas de un signo musical)

\*Captail-small (tipo de letra mayuscula o minuscula)

\*Backspace (retroceso)

\*Don't care (Te ofrece la posibilidad de elegir entre una lista de opciones para cada pregunta).

-----  
El orden de las cuestiones es el siguiente:

(para mas informacion ver la parte especial de personajes)

1.El personaje principal (llamado Ness)

2.El nombre de la niña (Paula),

3.El inventor (Jeff);

4.El oriental (Poo),

5.El nombre de la mascota (King)

6.Tu comida favorita (Steak),

7.Tu actividad favorito (Rocking);

8.ok

Y ahora pasamos a la siguiente parte.

---

## 5. PROTAGONISTAS

---

Segun la historia que conto Buzz buzz, una antigua leyenda, habla sobre tres niños y una niña, estos serian los unicos capaces de derrotar a Gyigas, el destructor cosmico.

-----  
> NESS  
-----

Este es un niño, comun y corriente que vive en las orillas de Onett, vive con su mamá y hermana, ya que su papá se la pasa de viaje en viaje, su deporte favorito es el baseball (esto se ve reflejado en su equipo y armamente), no le veras decir ni una sola palabra en todo el juego, asi que por obvias razones, lo convierte en el personaje principal.

En batalla cuenta con ataques PSI tanto defensa y cura, aun siendo el mas fuerte de todos, no es muy rapido y en ciertas ocaciones hace una desastrosa actuacion al deprimirse y no conectar ni un solo golpe. En teoria, estar comunicado con su mamá (por medio de telefonos en algunas tiendas o centros) hace que esta tediosa cualidad sea disminuida. Un guerrero de cualidades natas, como la llamaria su mamá. Un dato interesante es que aparece en el super smash bros como personaje a elegir.

\*Para revisar sus ataques PSI en su seccion correspondiente.

---

> PAULA

---

Es una niñita, recidente de la ciudad Twoson, vive con sus padres, que son responsables de un polestar (o mejor llamado "guarderia", aunque en realidad es la madre la que cuida de los infantes), paula ya es un poco mas comunicativa que ness, pero no lo hace de una forma tan "normal" ya que posee la cualidad de comunicarse telepaticamente a otros de sus compañeros, segun sea el caso en el que se encuentre en peligro (y baya que es un iman para meterse en ellos), su armamento favorito es un sartes.

En batalla cuenta con ataques PSI de defensa como, electricos, hielo y fuego, o bien, tiene un "bonus" llamado Pray, (o sea que reza) que le permite realizar diferentes acciones de ayuda al grupo (restaurando HP's o PP's), aunque esto es mas al azar, es algo habil con los ataques, pero su HP es como para llorar.

---

> JEFF

---

Este chico, es una especie de estudiante-genio-cientifico, con la facha de muy estudioso, recide en una escuela en la ciudad de winters, tiene un padre pero este es algo desobligado al no verlo en los ultimos diez años, pero esto no se ve en impedimento para tener grandes beneficios de su cerebro, tambien tiene un amigo incondicional llamado "Tony" (sin comentarios).

Para la batalla, Jeff es el unico que no posee ataques PSI, pero aunque parezca deventaja, tiene la capacidad de ocupar armas un tanto mejores, como bombas, bazookas, etc, es de igual forma, muy veloz a la hora de los ataques.

Ademas de esto, posee dos cualidades mas:

La primera es Reparar, ya que al descanzar al grupo, si hay algun objeto que este "roto" por ejemplo un "Broken spray can", dependiendo del nivel de inteligencia de Jeff, reparara el objeto, quedando en un "spray of defense". La segunda es Spy, esto se hace en batalla, ya que puede generar una estadistica del enemigo, mostrando la ofensa, defensa y algunas debilidades, como adicional, tambien puede robar algun objeto del oponente.

---

> POO

---

Poo es el principe de un reino lejano, llamado "Dalaam" (no Dalai, :D), aun con su corta edad, es entrenado en el arte marcial del estilo "Mu", por un

anciano conocido como el Star master, es muy popular y querido en su tierra, en especial por algunas chicas de alli.

En batalla, es incapaz de utilizar algun tipo de arma, a excepcion de una espada, pero es algo dificil de conseguir, es rapido y quizas el mas fuerte de los personajes, ademas de contar con una combinacion de ataques PSI entre Ness y Paula y el mortifero PSI "Starstorm".

Ademas de esto, posee otra habilidad desplegada en el menu de batalla, conocido como "Mirror", esto permite copiar un ataque que le hayan realizado en batalla, este efecto no es permante ya que termina al final del encuentro, la desventaja es que en algunos casos, puede ser controlado por el enemigo al que le intenta copiar el ataque y bhla, bhla bhla.

---

## 5. OTROS PERSONAJES

---

Bueno, la mayoria son los que salen en el cast y ahora no doy tantos spoilers, como lo hice en la primera version. Pero de todas formassss, NO LEAS ESTO SI ES QUE NO TE GUSTA QUE SALEN LA HISTORIA, BUENO SOLO DIGO.

-----  
>PICKY MINCH:

El hijo menor de la familia Minch, como el tio ricardo, nomas de okis, humm, bueno, quice decir que este chico al ver que su hermano va a ver al meteorito que acababa de caer, pues decide hacer lo mismo, menudo problema en el que se mete.

-----  
>LARDA MINCH:

Que se puede decir, confunde a Buzz buzz con un insecto y plass\* que lo deja como tortilla.

-----  
>ALOYSIUS MICH:

El padre de familia, tiene una frace muy peculiar, que es "A todo perro le llega su hora", si que lema! caramba, esto es porque esta en una muy mala racha en sus negocios.

-----  
>POKEY MINCH:

El hijo mayor y best friend de Ness, un personaje algo rechonchote que por hacer apuestas con unos (-criminales-) pardillos llamado los tiburones, va a hacerle de huele-moles a donde cae el meteorito y pues aqui comienza la variadas contribuciones que logra hacer, de inicio pidiendo ayuda a Ness para buscar a su carnalito.

-----  
>BUZZ BUZZ:

Con la apariencia de un minusculo insecto, este ser es un viajero intergalactico que llaga a la tierra en el meteorito recién chocado, tras la busca de tres niños que pueden cambiar el destino de la tierra. (Algo un tanto digimonesco :D).

-----  
>LIER X AGERATE:

"Un increíble cazador de tesoros" lo anterior fue sarcasmo, este sujeto es un (-gañan-) aventurero no tan agraciado, que por endes del destino, localiza una estatua muy extraña.

---

>FRANK FLY:

El lider de los Shark's, que reciden en los arcade game de Onett, si alguien vio alguna pelicula de los 50's con los personajes de reveldes, este tipo es algo asi como un tributo para ellos, si no lo ven de esta forma, es el que trae en constante temor a toda la ciudad.

---

>THE SHARKS

Con ayuda de su lider Frank, mantienene en terror a Onnet, sin nadie que los pueda poner en su lugar, como lo habia dicho, su centro de operaciones delictivas, son los arcade games.

---

>BH PIRKLE

Es el alcalde de Onett, igual y no pone atencion a los problemas de la ciudad ya que "es tiempo de elecciones" (que pesado).

---

>CAPITAN STRONG

Es muy fuerte por su Super ultra mambo-tango-Fixtiot Martial arts, unico destacable del onett police (:[]).

---

>ONETT POLICE FORCE

Una completa cadena de negligentes buenos para nada, no hacen nada en beneficion de Onett, solo poner retenes y ya.

---

>PAULA MOM

Es la encargada del cuidado de los niños del polestar localizado en Twoson y es la mamá de Paula (^\_^).

---

>PAULA DAD

Es un (-marihuano-) responsable del Polestar, simpatico el sujeto, solo eso y con pequeñas (-muy pequeñas-) apariciones.

---

>ORANGE KID

(-Otro cero a la izquierda-) Genio recidente de Twoson, tiene un invento tan genial, que solo necesita una pequeña contribucion monetaria para poder hacer rendir las ganancias (-eso que dije es falso, ya veran-), tiene una rivalidad profesional con el Apple kid.

---

>APPLE KID

Seran peras o manzanas, este joven inventor es aun mas ozado que el de las naranajas, teniendo aun asi un apetito mas feroz (:D), tiene por mascota a un pequeño raton, aun con eso, es mas dificil de encontrarlo en su casa que en algun otro lugar.

---

>EVERDRED

Un (-ratero-) ladrón profesional, vive exactamente en el burling park, es responsable de varios atracos en la ciudad, pero como dicen, el crimen no paga, así que este sujeto no ha pagado por las cosas que se roba.

---

>RUNAWAY FIVE

La banda más popular del momento (-estilo Blue brothers-), siempre andan metidos en (-lios de faldas-) deudas de fuertes cantidades de dinero, por lo general con los dueños de los (-circos-) teatros en los que se presentan.

---

>HAPPY HAPPYIST

Un extraño culto, muy de moda por los rumbos de Twoson, tienen una muy fuerte manía de pintar todo de azul y se cree que es una secta que realiza sacrificios humanos (-o son chismes de everdreed, ya ni se-).

---

>MR. CARPAINTER

Dirigente del culto ya mencionado, es o un líder para buenas acciones o un genio malvado que se esconde tras todas esas teorías de pintar al mundo de azul.

---

>BUBBLE MONKEY

Este simpático mono, es adquirido por Jeff en un drug que se localiza en Winters, le encanta la goma de mascar (-o mejor dicho, "el chicle"-).

---

>TONY

Es el mejor amigo de Jeff, quien por esos días, anda cerca de su fiesta de cumpleaños, igual es (-preso-) estudiante de la academia de Winters.

---

>MAXWELL

También es compañero de Jeff, lo ayuda en un muy pequeño viaje que tiene que realizar.

---

>TESSIE

En la realidad se conocería como Nessie o monstruo del lago Ness (si ya saben, ese que parece un dinosaurio) pero creo que lo cambiaron al ser un similar para el nombre del protagonista (-Ness-), como dije, es una especie de dinosaurio que habita en un lago de Winters.

---

>TESSIE-WATCHING CLUB

Solo son observadores del fenómeno Tessie, les pagaría para que fueran el barbies watching club, pero no se puede (^\_^).

---

>BRICKROAD

Un tipo obsesionado con las masmorras, está tan obsesionado que trabaja con el Dr. andonuts para poder ser Dungeon Man, la primera combinación entre un calabozo y un humano.

---

>DR. ANDONUTS

Sorpreza, el padre perdido (-e irresponsable-) de Jeff, después de no haberlo visto en diez largos años, debido claro a su trabajo como (-loco-) científico,



inventor de un aparato llamado el Sky runner y ademas tiene un (-exclavo-) ayudante llamado Big foot.

---

>MR. SATURN - DR. SATURN

Son unos seres que viven en saturn valley, son muy amables y rosados (agggh), siempre usan palabras muy incautas y su sistema de comunicacion es algo diferente, lo malo es que todos se llaman Mr. saturn.

El Dr. saturn es tambien un genio de la electronica, que vive en un bote de basura (-desconosco las causas-).

---

>MASTER BELCH

Esta terrible y asquerosa criatura, controla una fabrica en Threed, en la cual tiene trabajando algunos Mr. saturn's, una clave con el es: Jar of fly honey.

---

>GEORGE MONTAGUE

Es el ingeniero a cargo del DD hearthquartes, un lugar que supuestamente tiene oro.

---

>GERARDO MONTAGUE

Hermano y ayudante de George, tiene una pequeña cabaña en la cual puedes descansar, camino a Fourside.

---

>TALAH RAMA

Es una especie de Gandhi-Dalzim, vive en una cueva del dusty dune desert, la cual tambien es un paraiso para los monos, siempre se encuentra en posicion de meditacion.

---

>GELDEGARDE MONOTOLY

Dueño de casi todo Fourside, su oficina principal es el Monotoly building, es un anciano que actua de forma muy extraña, (-que a nadie se confunda que como el de final fight-).

---

>VENUS

The cute, sexy, baby venus, es la estrella del teatro de fourside despues de la salida de los runaway.

---

>MR. SPOON

Encargado del museo de Fourside y muy (-pero muy-) admirador de the cute, sexy, baby venus.

---

>EVIL MANI MANI

Con la apariencia de una estatua, posee la capacidad para controlar a cualquier sujeto que la tenga en su poder.

---

>POO MASTER

Es el encargado del adiestramiento de Poo en la tecnica marcial del Mu.

---

>STAR MASTER

Como es difundido en todas las películas o programas orientales, los ancianos siempre poseen técnicas poderosas, el star master enseña a Poo su técnica especial Psi starstorm, la cual es muy poderosa, siempre que se retira o aparece lo hace volando (-fsss °, ° que loco, de cual pasta fuma-).

-----

>DUNGEON MAN

El mismo Brick road, el cual con apoyo del dr. andonuts, pudo hacer su sueño de ser la primera combinación entre un calabozo y un humano.

-----

>NOBLE WARRIOR

Un extraño sujeto que habita en Scaraba, sus características son únicas, siempre es sarcástico y no ayuda en casi nada.

-----

>TENDA TRIBERSEM

Son unas extrañas criaturas que habitan en lo más profundo del deep darness y en el lost world, los primeros son muy tímidos y los que habitan en el lost world, viven en cajas especiales para no ser aplastados por los dinosaurios. (-y el que invento a estos personajes se comió unos hongos bien alucinados-).

-----

>FLYING MEN

Habitan en la mente de Ness, todos representan a su coraje, ayuda a llegar al Sea of eden.

-----

>NESS DAD

Nunca se ve su verdadera imagen, siempre marca a Ness para darle ideas muy extrañas y decirle que se localiza en un lugar al cual no se puede llegar, su función principal es como save y para dar depósitos en la cuenta. Se representa con un teléfono.

-----

>TRACY

La hermana menor de Ness, puede guardar las cosas del grupo y luego enviarlas por medio de scargo expres, en donde trabaja medio tiempo.

-----

>NESS MOM

Siempre está en su casa y es la primera en despertar cuando hay ruidos fuera, se encarga de darle ánimos a Ness por medio de teléfono para que no tenga "depresión en batalla". también da la opción de preparar un gran plato de la comida favorita y descansar.

-----

>KING

El nombre cambia según lo aya elegido, es la mascota de la familia, es un poco mayor que Ness, ayuda un poco en la búsqueda de Picki, pero después del susto que le dieron no vuelve a salir, siempre se le encuentra dormido.

Los ataques PSI son lo que en otros juegos aparecerían como "magia", pero en este caso, son cualidades psíquicas de los personajes, de este modo, dependiendo del ataque, ocupa cierta cantidad de puntos que se sustraen de un total dependiendo del nivel.

Los ataques y costos a continuación.

a= Alpha

B= Beta

E= Sigma

Q= Gama

n= Omega

---

> ROCKING

---

El nombre de este ataque varía según la actividad favorita que se haya elegido para Ness, sus cualidades son únicamente un fuerte ráfaga de alto impacto (dependiendo del nivel) que daña a todos los enemigos, aun con esto, varía según los objetivos, el efecto generado está entre los 50 y 600 puntos.

Tipo : Ofensa

Niveles: a-B-Q-n

Posee : Ness

Puntos : 10-14-40-98.

---

> FLASH

---

Al igual que el ataque anterior, la capacidad más notoria de esta, es que en el impacto, (que varía del nivel) causa un efecto aleatorio, desde hacer llorar al enemigo, hacerlo extraño y incluso eliminarlo de un solo golpe.

Tipo : Ofensa

Niveles: a-B-Q-n

Posee : Ness

Puntos : 8-16-24-32.

---

> FIRE

---

Ataque simple o avanzado de fuego, el daño oscila entre los 100 y 300 puntos, según dependiendo de los enemigos o el nivel de ataque.

Tipo : ofensa

Niveles: a-B-Q-n

Posee : Paula

Puntos : 6-12-20-42.

---

> FREEZE

---

Ataque de hielo, que en ocasiones puede paralizar al oponente, el daño varía entre los 200 y 700 puntos.

Tipo : ofenza  
Niveles: a-B-Q-n  
Posee : Paula, Poo (solo hasta Q)  
Puntos : 4-9-8-16

---

> THUNDER

---

Ataque avanzado con un relampago, puede golpear de 1 a 4 veces y el daño esta enter los 100 y 200 puntos de daños, segun el enemigo y niveles.

Tipo : ofenza  
Niveles: a-B-Q-n  
Posee : Poo, Paula (solo hasta n)  
Puntos : 3-7-16-20

---

> STARSTORM

---

Genera un ataque a base de una tormenta de estrellas, dañando a todos los enemigos en la vista, en daño esta entre los 300 y 700 puntos, ademas de ser una cualidad unica de Poo.

Tipo : Ofenza  
Niveles: a-n  
Posee : Poo  
Puntos : 24-42

---

> LIFE UP

---

Esta opcion, permite restaurar los puntos de HP de un personaje, en el nivel omega (n) que solo posee Ness, restaura una alta cantidad y lo hace para todo el grupo en general.

Tipo : Recobramiento  
Niveles: a-B-Q-n  
Posee : Ness, Poo (solo hasta Q)  
Puntos : 5-8-13-24.

---

> HEALING

---

Esta cualidad, restaura a uno (o varios, con aumento de nivel) de ciertos tipos de estado, por ejemplo el conjelado o paralizado, pero a diferencia del lifeup, este no sirve para restaurar HP's.

Tipo : Recobramiento  
Niveles: a-B-Q-n  
Posee : Poo, Ness (solo hasta Q)

Puntos : 5-8-20-38.

---

> MAGNET

---

Con este ataque, drena algunos Psychic points (PP) de un objetivo, entre mayor sea el nivel, obtiene mas puntos, claro, con variaciones de algunos enemigos a los que no se les puede robar.

Tipo : Recobramiento

Niveles: a-n

Posee : Poo, Paula

Puntos : 0.

---

> SHIELD

---

Protege a uno (o varios, con el nivel) de ciertos tipos de ataque, o bien el daño es reflejado hacia el enemigo, entre mayor sea el nivel, sera mejor la proteccionar psiquica.

Tipo : Asistente

Niveles: a-B,E,n

Posee : Poo, Paula, Ness (solo a-B)

Puntos : 6-10-18-30.

---

> HYPNOSIS

---

Con este ataque, se genera que un enemigo caiga en sueño profundo, dependiendo del nivel es que causa un mayor grado de efecto, a excepcion de algunos a los que no les hace nada.

Tipo : Asistente

Niveles: a-n

Posee : Ness

Puntos : 6-18

---

> PARALYSIS

---

Paraliza a uno o varios (segun el nivel) enemigos por un determinado periodo de tiempo, algunos no son afectados por esto o es mas dificil de conectar este ataque.

Tipo : Asistente

Niveles: a-n

Posee : Ness

Puntos : 8-24

---

> OFFENSE UP

---

Aumenta la ofensiva de ataque para un personaje.

Tipo : Asistente  
Niveles: a-n  
Posee : Paula  
Puntos : 10-30

---

> DEFENSE DOWN

---

Reduce la defensa de un enemigo (objetivo), esto lo hace mas vulnerable para recibir puntos de daño.

Tipo : Asistente  
Niveles: a-n  
Posee : Paula  
Puntos : 6-18

---

> BRAINSHOCK

---

Puede generar que un enemigo este en estado "extraño", o bien esto depende de ciertos enemigos que sean susceptibles.

Tipo : Asistente  
Niveles: a-n  
Posee : Poo  
Puntos : 10-30

---

---

## 8. COMANDOS BASICOS

---

Los comandos y acciones son los siguientes:

- Con el boton 'B' puedes checar tu menu con las siguientes opciones:
  - Talk to: Puedes comunicarte con otra persona, una a la vez.
  - Psi: Son los poderes psicicos que tiene cada personaje:
    - \*Offense: Ataques en batalla.
    - \*Recover: Recobras Hp's se puede usar en cualquier tiempo.
    - \*Asist: Regularmente es para defensa y
    - \*Otros: Tambien puedes ser defensa o transporte
  - Check: Sirve para examinar (regalos, carteles y otros).
  - Goods: Muestra tus objetos, inicialmente tu ATM card.
  - Equipo: Puedes equipar cuatro partes que son armas, cuerpo, brazos y otros, ademas de ver tu ofensa y defensa que ira aumentando con el incremento de las casillas anteriores y de nivel.
  - Estatus: Muestra todo tu estado completo con la siguiente informacion:

- \*Nivel
- \*Offense, defense, speed, gut, vitality, IQ, luck
- \*Hit points (HP) n/n
- \*Psychic points (PP) n/n
- \*Experience points
- \*Exp for the next level.
- \*A for Psi info.

- Con el boton 'A' o 'SELECT' checas tu saldo y tu barra de estado.
- El boton 'L' es una vercion corta del hablar y checar.
- Y con 'X' ves tu mapa, al principio no esta disponible.

## 9. MODO DE BATALLA

Lo primero que hay que notar es que las batallas son en un estilo Dragon quest, (o en primera persona) pues solo observarás a los enemigos y tu menu de combate.

El menu de batalla es el siguiente:

- Bash: Ataque estandar.
- Psi : puedes atacar, defenderte o recuperarte segun sea el caso (cada vez que utilices esta opcion tus puntos de PP seran reducidos).
- Goods: Checas tu objetos en el que algunos te ayudan para la batalla sanandote o atacando.
- Defend: Si es lo que estas pensando, con esta opcion te defiendes y el daño enemigo te reduce cierto porcentaje menos a lo que te causaria estar en pocision de ataque.
- Auto Fight: Mi favorito, ataca automaticamente a tus enemigos con el golpe estandar y la opcion Psi de cura (en diferentes turnos claro), no ocupa tus objetos y hay el riesgo de que en algunas ocaciones meta la pata (usalo bajo tu propio riesgo, recomendado para expertos), para cancelarlo en batalla ocupa el boton 'B'.
- Run away: Huye de la batalla, en algunas ocaciones falla pues el enemigo no te deja huir.

Existen tres inicios de modos de batallas (especificaciones de los enemigos en el apartado correspondiente):

Cuando la pantalla se torna azul es que el inicio es normal, los dos tienen la misma ventaja de ataque, cuando es roja el enemigo tiene el primer ataque y cuando es verde, tu atacas primero.

Ademas cuando obtienes cierto nivel o derrotas a cierto jefe los enemigos te evaden o corren para no enfrentarte y si tu nivel es superior omiten la batalla, obteniendo la victoria automaticamente (me encanta esto ^-^).

Recuerda que la cantidad de daño depende algunos factores como son el nivel, el enemigo y el ataque (regularmente para Psi), ademas de que por cada enemigo destruido recibes puntos de experiencia que acumulados te aumentan de nivel (estos son principios universales en todos los juegos de RPG si alguien save de un juego de este genero que no tenga esto porfavor digamelo ^\_^).

Ademas de que algunos enemigos te pueden dejar objetos al ser derrotados, regularmente son comida.

Con este pequeño tutorial estas listo para el juego, ¡mucho Suerte!

```
|-----|
|         |
|   Onett   |
|         |
|-----|
```

El año es 199x, la ciudad onett es un pequeño pueblo en Eagleland...

```
|-----|
|         |
|  Ness house  |
|         |
|-----|
```

Ness duerme profundamente cuando...

Un agudo ruido se oye acompañado de un temblor y ruidos de sirenas a lo lejos, Ness despierta aturdido y se para rapidamente para investigar,

Sal de tu habitacion y al instante se prendera la luz, en la siguiente habitacion encontraras a tu hermana Tracy que te dira si tambien te despertaste por el sonido que provino de afuera, ademas puedes encontrar un Cracked bat que puedes equipar como arma, sal y sigue las escaleras, habla con tu mama y te comentara sobre tu vestimenta para que puedas reaparecer en tu habitacion con una nueva ropa, vuelve a bajar y ahora sal de tu casa.

Fuera puedes hablar con las personas para obtener cierta informacion o comentarios, dirijete a la casa de al lado y habla con picky solo para enterarte de que tu amigo pocky fue tras la policia a ver lo sucedido, ahora sigue el camino del sur (no en el que estan los retenes), pasando a saludar al casador de tesoros y llega hasta el nuevo reten donde estara tu mejor amigo pocky muy interesado en lo ocurrido, habla con todos los presentes y regresa a tu casa donde tu mama estara pendiente de tu regreso para decirte que tienes que dormir (que buena mama, la mia ya no me hubiera dejado entrar), pero...

Mas tarde esa noche...

De nuevo tu sueño es interrumpido por un molesto ruido que proviene de fuera de tu casa (la forma de recordarla por la puerta, es como para acaabar con todos), dirijete hacia la salida y...

haaaaa, que ¿a?, es solo pocky que viene a pedir tu ayuda para encontrar a su hermano picky, y te contara que el por cierta trato realizado con los tiburones, fue a ver el meteorito y al regresar su hermano ya no estaba, pues si tu que eres su mejor amigo (si claro por que le conviene, pero mas adelante sera peor que un dolor de muela) tienes que ayudarlo de lo contrario sus papas lo castigaran (que terrible °-°), terminando esta conversacion habla con tu mama para que te de el permiso correspondiente y aparescas en tu habitacion listo para buscar, baja y habla con tu hermana que te ofrecera una galleta ademas de la opcion de almacenar una cierta cantidad de objetos (esto sera muy util a lo largo del juego si es que eres como yo que no le gusta tirar nada), habla con tu fiel mascota para que se una a la busqueda y con pockey, antes de salir empezara el rin rin asi que contesta el telefono y sera tu papa que te dira algunas cosillas un tanto importantes, en resumen es esto:

tienes que hablarle periodicamente para checar tu progreso, te deposito \$30 en tu cuenta, puedes checarlo con tu ATM card para depositos y retiros, ademas de que te marca la experiencia para el siguiente nivel puedes salvar el juego cada vez que le marques.



Ya pasado todo esto, dirigitete hacia la colina del meteorito, los enemigos a encontrar son Spiteful crow, coil sneake y runaway dog.

Al llegar al meteorito encontraras a Picky y tu super valiente mascota corrrera, por que no cualquier valiente puede correr he, si intentas regresar Pocky te detendra diciendo si escuchaste un ruido, respondiendole si o no aparecera un pequeño insecto del meteorito llamado Buzz Buzz que viene de 10 años en el futuro, el comenta que todo es devastacion debido a Giygas el destructor cosmico universal por lo que vino a esta epoca por una antigua leyenda que dice mas o menos asi:

"cuando el niño elegido (eso me recuerda a digimon) alcance el punto, el encontrara la luz y el pasado del tiempo destruira las pesadillas y revelara el camino a la luz"

y por supuesto que tu eres ese niño, el dira que Giygas planea destruir la tierra (Buzz Buzz no es terrestre claro esta) asi que tienes que descubrir sus planes, ademas de que hay tres cosas importantes que son sabiduria, corage y amistad que segun la antigua leyenda con estos factores tres chicos y una chica destruirian a Giygas, para finalizar Buzy (para los amigos) se unira a ti.

De regreso a la casa de Pocky (no lo recuerdas lo iban a castigar) habla con el cazador de tesoros con un tono algo sospechoso, antes de llegar a la casa un tipo con facha de no ser terrestre (^\_^) te detendra y comentara algunas cosas con Buzy tratandolo de traidor (como se atreve), es el primer jefe del juego

```
|_____|
|*The Starman Junior|
|_____|
```

HP: aprox 215

Ataque:Psi Fire a,B

Psi Freeze a

Exp. obtenida: 16

Tactica: La mayoria del trabajo lo hara Buzy, tu solo trata de darle unos cuantos golpez, por la defensa no te preocupes pues buzy realizara su Shield y los ataques Psi de starman no te haran daño.

Derrotado este tipo buzy comentara que los animales se han hecho mas violentos debido al contros mental que ejerce Giygas en ellos, entra en la casa de Pokey y habla con su papa y despues de una clasica ecenita de castigo de "a dormir sin cenar" el te explicara que esta algo preocupado por que son "pobres" despues hablaras con su mama y buzy se parara en ella para que sea hecho pure por las fuertes manos, que ironia lo aplastaron como a un insecto, al caer en el piso habla con el para oir sus ultimas palabras;

comentara sobre destruir a Giygas y sobre los "santuarios", que son 8, estos son lugares de poder en la tierra que te daran la fuerza para enfrentar a Gyigas, ademas de que en Onett se localiza uno llamado "Giant Step".

No suficiente con eso tenemos que capturar las melodias provenientes de esos lugares en un artilugio que nos proveera llamado "Sound Stone", y (aghh, puf) eso es todo de Buzy.

Ahora sal y por fin amanecera, puedes ir a tu casa para reponer

tus energias comiendo un gran plato de tu steak, sin mas que hacer dirigete a ver al cazador de tesoros

```
_____
|                               |
| Lier X agerate's house      |
|                               |
|_____
```

Habla con el para saber la sorpresa que tiene preparada, siguelo hasta su base secreta para poder ver por primera de varias veces a the evil mani-mani y comentandote que tiene que seguir trabajando, regresa a tu casa.

Despues de obtener cierto nivel (no te lo tengo que recordad ¿verdad?) dirigete al camino del sur hasta que encuentres el siguiente lugar.

```
_____
|                               |
| Onett Public library       |
|                               |
|_____
```

Podras obtener un mapa, recuerda hablar con las personas para obtener informacion, sal, busca entre los arboles una entrada secreta para subir a la casa en el arbol y habla con uno de los tipos de ahy para conseguir un Mr Baseball Cap, baja y sigue el camino para llegar completamente a:

Onett, Justo en la entrada si revisas en el basurero encontraras una Hamburger.

Ahora marcare los lugares que puedes visitar en el pueblo (el orden especifico a seguir es de los games en adelante, lo demas lo puedes visitar de cualquier forma):

```
_____
|                               |
|   Burger Shop              |
|                               |
|_____
```

Siempre es util tener proviciones en caso de emergencias:

*Can of fruit juice	\$	4.°°
*Cup of coffe	\$	6.°°
*Bag of fries	\$	8.°°
*Hamburger	\$	14.°°

```
_____
|                               |
|   Drugstore                |
|                               |
|_____
```

Puedes obtener aditamento para tus personajes (compra/venta), comprar en esta farmacia mal abastecida, checar tu saldo en el automatic teller machine (depositos/ retiros) y ocupar el telefono (recuerda hablar con tu papa para que te marque la cantidad que te deposito o tu mamá que en la primera llamada te pasara con tu hermana y te aconsejara el sistema de Escargo express, en el cual podras enviar o recibir objetos por cierta cantidad que es variable dependiendo de los objetos, despues de la primera llamada a tu mama ella solo dira sandeces, la llamada te cuesta \$1):

*Cold remedy	\$	22.°°
*Craked bat	\$	18.°°
*Tee ball bat	\$	48.°°
*Yo-yo	\$	29.°°
*Baseball cap	\$	19.°°
*Cheap bracelet	\$	98.°°

```
_____
|                               |
|_____
```

```
|           Hint           |
|_____|
```

Es una pequeña casa rojo-naranja que esta cerca de la entrada del pueblo, el tipo te vendera pistas por cierta cantidad (nada utiles si tienes esta guia, no es por arruinarle el negocio al tipo, pero se rumora que tiene toda una cadena de negocios en varias ciudades, es todo por hoy ^\_^), la tarifa correspondiente a onnet es \$35.°°

```
|_____|
| Bakery |
|_____|
```

Esta panaderia como se conoce normalmente te ofrece buenos productos a precios modicos, solo puedes comprar, no vender:

```
*cookie           $ 7.°°
*Bread roll       $ 12.°°
*Skip sandwich    $ 38.°°
*Lucky sandwich   $ 128.°°
```

```
|_____|
| Hospital |
|_____|
```

Es muy util en el caso de no haber desarrollado las tecnicas psi de cura, el unico problema es que los precios son muuuuy elevados:

```
*Curar soften    $ 70.°°
*Restore feeling  $ 60.°°
*Purify           $ 50.°°
*Examine          $ 20.°°
```

```
|_____|
|Break point real estate|
|_____|
```

Localizada al oeste de onett, puedes comprar esta casa con vista al mar por la insignificante cantidad de \$7500.°°, la verdad es que no le encuentro ningun uso, dentro solo puedes encontrar una revista y al sujeto de las fotos.

```
|_____|
| Hotel onett |
|_____|
```

Puedes descansar y reponer tus hp y pp pagando \$35.°° por noche en una habitacion individual (si son varias personas el precio aumenta), ademas de que a tu puerta tienes el servicio unico en el que un botones te lee el periodico.

```
|_____|
| Game arcade |
|_____|
```

Antes de entrar aqui puedes encontrar enemigos como pogo punk, skate punk y the yes man junior, nada de otro mundo, ademas de que revisando el basurero puedes encontrar un can of fruit (Yo les invito uno, no tienen que comer de la basura .\_.), y si ya te sientes con el nivel suficiente puedes entrar.

Elimina facilmente a los enemigos que encuentres aqui y a the yes man junior que cuida la puerta para poder enfrentarte al siguiente jefe:

```
|_____|
| *Frank |
|_____|
```

| \_\_\_\_\_ |

Hp: aprox 60

Ataques: knife, swinging,  
said something nasty (guts bajan)

Exp. obtenida:50

Tactica: Este tipo con facha de gañan puede ser una fiera en batalla o una devil colegiala, todo depende del nivel de experiencia y el equipo que lleves puesto, lo recomendable es que compres los mejores aditamentos para tu personaje (las parpadeantes son las que necesitas), asi su ataque y defensa aumentarán y sube al nivel 8 para aprender el ataque especial psi "Rocking" a (en el transcurso de la guía lo llamare psi especial).

Ahora solo atacalo con tu tecnica especial psi una o dos veces maximo y sera derrotado, si no lo logras entonces intenta la tecnica ataque/defensa, cuando muerda tu polvo eso no sera todo, tienes que enfrentar a otro jefe:

| \_\_\_\_\_ |  
| \*Frankystein Mark II |  
| \_\_\_\_\_ |

Hp: aprox 80

Ataques: Generated a buist of steam,  
punch

Exp. obtenida:50

Tactica: Por logica tus pp fueron agotados en la contienda anterior asi que puedes derrotarlo facilmente en una serie de 4 turnos con golpes normales o si acabaste con Frank en un solo turno y te sientes con suerte, ocupa tus pp restantes y podras acabar con el en un solo turno.

Frank aceptara su derrota y te ganaras su respeto, ademas te comentara todo lo que sabe del "Giant Step" y te dira que tienes que ver al alcalde para que te de la llave del Traveling entertainer's shack (de este punto en adelante Frank te ayudara a recuperar tus hp y pp cada vez que hables con el), ahora vallamos a ver al alcalde.

| \_\_\_\_\_ |  
| Onett city Hall |  
| \_\_\_\_\_ |

Ve a hablar directamente con el mayor BH Pirkle, el estara muy agradecido con tu cooperacion y despues de una corversacion sobre responsabilidad (el no se puede hacer responsable de lo que te pase pues es tiempo de elecciones) te entregara la Key to the shack, sal y dirigitete hacia nuestro siguiente destino.

| \_\_\_\_\_ |  
| Traveling entertainer's |  
| Shack |  
| \_\_\_\_\_ |

Ocupa la llave y antes de entrar habla con uno de los tipos que esta rondando por aqui y te obsequiara una Travel Charm. Entra a la cueva, encontraras enemigos como Rowdy mouse, slug (que atacan por grupo) y black antoid, en el primer acceso habra un skip sandwich, sigue el camino de la sogá, hasta que encuentres otra sogá y otro acceso en el que se encuentra un cold remey, sigue la sogá hasta que encuentres una hamburger y otros acceso mas, sigue todo el camino hasta llegar con el primer jefe de los santuarios:

| \_\_\_\_\_ |  
| \*Titanic Ant and its |

```
| cohorts |
|_____|
```

Hp: aprox 250.

Ataques: Psi magnet a  
shield a  
biting  
defense down a.  
called for help

Exp: 759

Tactica: Ataca con tu Psi especial para destruir a los dos Black antoid primero, ya que estos tienen la tecnica life up "a" que restaura los hp, despues dale con todo lo que tengas, el Titanic Ant es mas defensivo que atacante (su ataque 1/5 ofensivo) por lo que puedes derrotarlo facilmente.

Ya disponible el acceso encontraras el santuario, una melodia provendra de el y te restaurara tus hp y pp, ademas de que sera gravado en el sound stone y sin mas que hacer sal completamente de la cueva.

En la salida un poli estara esperandote para decirte que has cometido una infraccion y que tienes que reportarte en la jefatura (para no llevarte con una calentadita, han de ser muy honestos los habitantes de onett), asi que dirigete hacia alla.

```
|_____|
| Onett police station |
|_____|
```

Dirigete directamente con el capitan para decirle que tienes que ir a Twonso, pero antes te pondra una prueba.

Tienes que enfrentarte a sus 5 mejores hombres:

Cop 1-4 (los enfrentas individualmente y aunque nuestro su informacion de batalla no son jefes).

Hp: aprox 85.

Ataques:Crushing chop, attacking

Exp: 86 (c/u)

Tactica: Son muy faciles de vencer, la mayoria solo resiste dos golpes.

Despues de derrotar a los 4 (eran 5 pero a uno lo llamo su jefe)

tendras que enfrentar al capitan:

```
|_____|
| *Captain Strong |
|_____|
```

Hp: aprox 150.

Ataques: Swining, submission hold  
Lost his temper (offense sube 1)

Exp: 86

Tactica: Para derrotarlo facilmente trata de estar al nivel 11 o mas y ocupa dos ataque Psi especiales, trata de acabarlo rapido pues sus golpes son muy potentes (por su Super ultra mambo-tango- Fixtiot Martial arts ^\_^).

Despues de derrotarlo, el hablara a sus retenes para que te den el paso a Twoson y hacia alla iremos. Si descansas despues de esto en alguna casa u hotel, una niña llamada "Paula" se comunicara mediante sueños diciendo que necesita de tu ayuda.

Dirigete al Sur por el camino marcado y puedes pasar a la ultima casa del pueblo donde podras obtener el objeto "exit mouse", ademas de que mas adelante del camino encontraras una hamburger en un regalo, pues eso es todo en Onett y continuamos con el siguiente pueblo.

```
|_____|
| Twoson |
|_____|
```

| \_\_\_\_\_ |  
Entrando a Twoson estara una chica que te tirara todo un comercial de la ciudad al hablar con ella, tambien puedes hablar con un topo para obtener algunos consejos, en toda la ciudad puedes encontrar algunos enemigos como: The annoying old party man, the new age retro hippie, Runaway dog, unassuming local guy o the cranky lady, los lugares que puedes visitar son los siguientes:

| \_\_\_\_\_ |  
| Twoson Hotel |  
| \_\_\_\_\_ |

El nunca faltante hotel, te da el servicio de descanso por una noche de \$50.°° por persona y por supuesto esto incluye el botones que te lee el periodico fuera de tu habitacion (que novedoso ^\_^), ademas puedes hablar con el sujeto en una mesa hasta que se arte y te obsequie \$50.°°.

| \_\_\_\_\_ |  
| Cycle Shop |  
| \_\_\_\_\_ |

Renta una bicicleta totalmente gratis, solo tienes que escuchar las indicaciones sobre su uso y porsupuesto regresarla despues (>\_<).

| \_\_\_\_\_ |  
| Towoson Dep Store |  
| \_\_\_\_\_ |

Puedes encontrar todo lo necesario aqui, el unico detalle es el precio (°\_°), ademas consta de tres plantas:

1ª Planta:Puedes encontrar el telefono, Automatic teller machine, return someting (regrasas las cosas de a gratis) y ticket for the Runaway show con un valor de \$20.°° pero ya estan agotados (entonces para que los ofrecen -\_-)

2ª Planta: Esta seccion es de comida, los menus y precios no han variado desde Onett, pero no hacen daño algunas proviciones (el problema es el espacio):

Burger  
\*Can of fruit juice \$ 4.°°  
\*Cup of coffe \$ 6.°°  
\*Bag of fries \$ 8.°°  
\*Hamburger \$ 14.°°  
Bakery  
\*cookie \$ 7.°°  
\*Bread roll \$ 12.°°  
\*Skip sandwich \$ 38.°°  
\*Lucky sandwich \$ 128.°°

3ª Planta:Hay otro Automatic teller machine y puedes comprar alunas otras cosillas:

Drugstore  
\*Cold remedy \$ 22.°°  
\*Teddy Bear \$ 178.°°  
Shop  
\*Tee ball bat \$ 48.°°  
\*Fry pan \$ 56.°°  
\*Sling Shot \$ 89.°°  
\*Cheap bracelet \$ 98.°°  
\*Baseball cap \$ 19.°°  
\*Ribbon \$ 89.°°

|  
| Hospital |  
|

Los mismos servicios y los precios mas caros, que haran con tanto dinero (^-^) pero que se le va a hacer:

\*Curar soften \$ 80.°°  
\*Restore feeling \$ 70.°°  
\*Purify \$ 60.°°  
\*Examine \$ 30.°°

|  
| Pizza |  
|

Con el lema "The best pizza is Mach Pizza" (he probado mejores) hay un pequeñito detalle, NO VENDEN PIZZA EN ESTE LUGAR, la encargada te dara el numero telefonico para pedir las a domicilio, y el repartido aparecera en 3 minutos con cualquier orden que hayas pedido:

\*Small \$ 48.°°  
\*Medium \$Sold  
\*Large \$ 238.°°

|  
| Bus Station |  
|

La estacion principal de toda la cadena de transporte que conecta Twoson, Threed, the desert y Fourside, por el momento no puedes salir de Twoson (el tunel hacia Threed esta infestado de fantasmas que segun informacion de personas pueden ser auyentados con musica), para pedir un autobus, solo tienes que checar los horarios en el letrero de Bus Stop y magicamente llegara (que puntualidad, pero yo prefiero caminar), la tarifa en todas las paradas es de \$2.°° por persona.

|  
| Polestar |  
|

Ahora dirigete aqui y habla con todas las personas para enterarte que la niña que a tratado de comunicarse contigo se llama "Paula", pero por el momento ella no se encuentra, sube por las escaleras y en un cuarto obtendras un Teddy bear (pequeña nota: si de aqui al hablar con el papa de paula te diriges a descansar al hotel, podras ver una rara esena de este sujeto buscando a su amada hija, (este tipo es va directo al antidoping :D).

|  
| Hint |  
|

Se localiza en la cabaña despues del teatro, se trata del mismo sujeto del pueblo anterior y ocupa la misma mecanica ya mencionada, tu pagas el informa (>\_<), la tarifa correspondiente a Twoson es de \$50.°° (que fraude).

|  
| Orange Kid |  
|

Habla con el Genio que te contara sobre sus grandes inventos y te pedira un financiamiento de \$200.°° y si accedes a esto te obsequiara la Supoma: "Super Machine Orange" (Aun a estas alturas de la guia no estoy seguro si es necesario financiar a este inventor).

ACTUALIZACION 0.2

HE AQUI UNA APORTACION DE Jonathan de Jesus Montes Campas  
(jonathan55\_14@hotmail.com)

"Gracias chico de la guia, estuvo excelente, que bueeen juego, me la pase bien jugandolo estos ultimos meses, por cierto, segun a lo que lei (no en otras guias, la tulla me basto) no necesitas al orange kid, y que segun te hace rico con la invercion que isiste al final. Bueno, gracias, estuvo muy entretenido, a lo mejor te lo an preguntado mil veces, pero y las barbies? jaja." Estan bien, y continuamos...

```
|_____|
|      |
|  Apple kid  |
|      |
|_____|
```

Habla con este Genio robusto (este si es importante), dale algo de comer y financialo con \$200.ºº, despues habla con el raton y recibiras the receiver phone, tambien puedes encontrar un Broken machine en el basurero

(nota: aunque diga que el niño de orange no es un verdadero genio, yo accedo a darle los \$200.ºº porque tengo exedentes de dinero, pero tu si no cuentas con suficiente cantidad no tienes que hacerlo, al parecer no es importante).

```
|_____|
|      |
|  Burglin Park  |
|      |
|_____|
```

Quien no conoce un parque: marchas, gritos, empujones, policias, bueno creo que me equivoque ese es un zocalo (:S), hablando con las personas que hay en este lugar y sin ningun orden especifico puedes conseguir los siguientes articulos:

Seasonings

*Sugar packet	\$	3.ºº
*Tin of cocoa	\$	4.ºº
*Carton of cream	\$	4.ºº
*Spring of parsley	\$	2.ºº
*Jar of Hot sauce	\$	3.ºº
*Salt packet	\$	2.ºº

Bakery

*Cookie	\$	7.ºº
*Bread Roll	\$	12.ºº
*Skip sandwich	\$	38.ºº
*Lucky sandwich	\$	128.ºº
*Can of fruit juice	\$	4.ºº
*Cup of coffe	\$	6.ºº

Shop

*Defense spray	\$	500.ºº
*Rust promoter	\$	89.ºº
*Travel charm	\$	60.ºº
*Copper bracelet	\$	349.ºº
*Broken spray can	\$	189.ºº
*Broken iron	\$	149.ºº

Puedes vender en cualquier momento:

*For sale	\$	98.ºº
-----------	----	-------



Has dinero vendiendolos cuando se transformen en Chik:

\*Eggs \$ 12.°°

Creo que lo mas conveniente seria decir: "come frutass y verdura":

\*Banana \$ 5.°°

Esta barato no se si te intereza:

\*Ruler \$ 2.°°

Mas adelante en la casa que hay en este parque (¿en un parque? como se obtienen los permisos de contruccion ^\_^) encontraras a un tipo en el tejado y con una facha de no ser buena persona:

```
| _____ |  
| *Everdred |  
| _____ |
```

Hp: aprox 268

Ataques: Knitted its brow, biting atack,  
steal something,  
bin nasq grin on his face.

Exp. obtenida:986

Tactica: Decir que este tipo es dificil seria una mentira, pues caera facilmente con dos ataque psi especiales, el unico detalle aqui es que tiene la habilidad de robarte objetos (no puede robarte objetos importantes como tu Atm card o receiver phone pero si referentes a alimentos o equipo) por lo regular en esta situacion mando mis objetos de este tipo por escargo express (solamente \$18.°° por tres envios) o los vendo (no me hacian mucha falta despues de todo ^\_^).

Al ser derrotado nos dara informacion sobre paula, (Hey me robo un skip sandwich) que ha sido secuestrada por una extraña secta que se localiza en Peaceful Valley y que hace sacrificios humanos (que terrible).

Sigamos el camino del Bus station hacia la derecha, pasa la cueva y sigue el camino predeterminado, notaras el puente destruido asi que si avanzas mas hacia el norte encontraras un extraño lapiz de hierro que no te deja pasar, al no haber forma de moverlo tendremos que regresar a Twoson pero... de regreso a la ciudad el receiver phone comenzara a funcionar, el Apple kid nos ha citado para ver su ultimo invento, no lo encontraras en su casa asi que dirigete al Burling Park, localizalo y habla con el para obtener el maravilloso "Pencil eraser" (para que funcionara ^\_^), ahora dirigete al lugar con el lapiz gigante y borrarlo para seguir nuestro recorrido, los enemigos a encontrar por esta ruta son: Mobile Sprout, Li'l ufo, territorial oak, spinning robo.

En el recorrido tambien puedes localizar algunos objetos como: Luck capsule, travel charm, croissant, bomb, hard hat y cup of lifenoodles.

Sigue el camino sin ninguna confucion, siempre hacia el este hasta que pases una cueva y llegues a:

```
| _____ |  
| ·Happy Happy Village |  
| _____ |
```

A la entrada de este lugar puedes toparte con una chica que pide donativos a favor del medio ambiente (que conveniente -\_-), puedes donar de \$1 a \$99.°° y sin importar la cantidad obtendras un Picture Postcard (supongo que es util), en este lugar puedes

encontrar a los Insane cultist que no son dificiles de eliminar, si hablas con los residentes te daras cuenta de que estan algo loquitos (n\_n), ahora puedes visitar los siguientes lugares:

```

|-----|
| Happy-Happyism Counseling |
|           office           |
|-----|

```

Puedes obtener informacion sobre la secta de los Happy-Happyism y saber que quieren volver al mundo un mejor lugar (que terrible u\_u).

```

|-----|
|           Shop            |
|-----|

```

Aunque se encuentra a la deriva y sin nadie que la atienda si es seguro comprar aqui (bueno, si quieres):

*Banana	\$ 5.°°
*Fresh Egg	\$ 12.°°

```

|-----|
| Blue-Blue Drugstore |
|-----|

```

Ademas de encontrar un automatic teller machine puedes obtener los siguientes articulos:

*Cold remedy	\$ 22.°°
*Refresh herb	\$ 80.°°
*Croisand	\$ 18.°°
*Skip sandwich	\$ 38.°°
*Lucky sandwich	\$ 128.°°
*Can of fruit juice	\$ 4.°°
*Cup of coffe	\$ 6.°°
*Sand lot bat	\$ 98.°°
*Fry pan	\$ 56.°°
*Copper bracelet	\$ 349.°°
*Holmes hat	\$ 59.°°
*Ribbon	\$ 89.°°

```

|-----|
|           Hospital     |
|-----|

```

Aunque usted no lo crea, aun en las villas de sectas extrañas pudes encontrar este servicio y los mismos precios altos (no me canzo de decirlo):

*Soften	\$ 80.°°
*Restore	\$ 70.°°
*Purify	\$ 60.°°
*Examine	\$ 35.°°

```

|-----|
| Meajer Living Farm |
|-----|

```

Es la casa al lado de una vaca pintada de azul (parece trabalenguas), el tipo de aqui te dara una oferta de aprender todo sobre los Happy-Happyism por solo \$50.°°, ademas de descansar en su habitacion (este lugar es equivalente a un hotel, aunque al derrotar al jefe de esta villa podras descansar sin ningun costo).

```
|_____|
|      |
| North cave |
|      |
|_____|
```

El nombre yo se lo puse (^-^), Pasa esta cueva y sigue el camino hasta que encuentres una casa algo custodiada por Spiteful crow's, dentro encontraras a Paula, habla con ella para obtener la "Franklin badge" que es muy util, despues de un rato de charla, sal de la casa, pero fuera te estara esperando el nuevo Master Pockie acompañado de dos insane cultist que no son dificiles de vencer, al ver esto Pockie correra despavorido, ahora dirigete de nuevo a la villa y ahora al Happy-Happyism Counseling.

```
|_____|
|      |
|Happy-Happyism Counseling|
|      |
|_____|
```

El citio esta repleto de insane cultist (rayos odio el azul) la mayoria no te atacaran, ni te responderan, pero tienes que buscar y hablar con algunos para poder avanzar, segun lo que entiendo es que son asustados por la terrible imagen de la picture postcard asi que solo enfrentaras a un numero minimo, hay dos objetos que son croissant y skip sandwich en el recorrido, sigue hasta que llegues con Mr. Carpainter, el dueño de este circo (en sentido figurado y ya notaste ¿quien esta tras el?) al hablar con el te ofrecera el puesto de asistente para que le ayudes a pintar el mundo de azul (lo sigo odiando), si o no, te lanzara un rayo, pero... la franklin badge reflejara el ataque y comenzara la batalla:

```
|_____|
|      |
| *Mr. Carpainter |
|      |
|_____|
```

Hp: aprox 269

Ataques: Crashing boom bang,  
lifeup a,  
paint attack,  
psi shiel a.

Exp. obtenida:1412

Tactica: El ataque más frecuente que realiza es de tipo electrico por lo que la franklin badge se lo regresara causando un daño regular, puedes usar ataques psi especiales pero puede que use el shiel a y no le afecten, tambien tus golpes normales causan un buen daño esquivante a un ataque psi especial y con esto caera facilmente en un maximo de cinco turnos.

Al ser derrotado recuperara la cordura y se dara cuenta que ha sido usado, asi que te entregara la key to the cabin para liberar a paula, fuera de este lugar pokie estara esperandote para pedirte una disculpa por su actitud y recordarte que siguen siendo los mejores amigos (the best friends woow!!), ahora dirigete a la north cave y libera a paula que se unira a ti con un teddy bear, si revisas la villa, notaras que todo ha cambiado y la mayoria de los insane cultis (un 98%) han regresado a sus vidas normales en Twoson, casi terminamos en este lugar solo falta un lugar por visitar:

```
|_____|
|      |
|Cave The Place Lilliput Steap|
|      |
|_____|
```

La cueva localizada al este, dentro encontraras enemigos como: Mole playing rough, Mr. batty and Mighty bear, sigue el camino predeterminado

sin ninguna complicacion ademas de encontrar los objetos: Great charm, croissand y psi caramel, llegaras al segundo jefe de los santuarios:

```
|_____|
|      |
| *Mondo Mole |
|      |
|_____|
```

Hp: aprox 500

Ataques: Offense up a,  
Life up a,  
psi shiel a,  
Tore into you, clawer.

Exp. obtenida:1412

Tactica: Este tipo si esta algo complicadon, pero si tienes la tecnica psi paralisys a, estara incapacitado para atacar, puedes acabar con el en un maximo de 15 turnos (por el momento los ataque de paula son muy deviles y el mundo mole se cura asi mismo), la ventaja es que no recibes daño por el resto de la batalla.

La entrada se abrira y podras encontrar las pisadas que te restauraran, ademas de gravar el sonido en el sound stone, puedes regresar a Twoson.

Ya aqui, puedes regresar la bicicleta pues ya no podras usarla, dirigete al Polestar y habla con la mamá de paula para recibir sus agradecimientos y un Hand-Aid (tambien puedes hablar con su papá), al salir un tipo estara esperandote para avisarte que Everdred (si te acuerdas de el ¿no?) te esta buscando, dirigete al Burglin park a su casa, te explicara que quiere ser una pesona buena y te obsequira 10,000?? (si claro) wad of bills, ahora dirigete al siguiente lugar.

```
|_____|
|      |
| Chaos Theater |
|      |
|_____|
```

Habla con los integrantes del runaway five que se encuentran fuera y te obsequiaran el backstage pass, entra, habla con el gerente y te enteraras que los runaway tienen deudas hasta el cueyo, tienen que cumplir un contrato y no pueden abandonar este lugar hasta que paguen (que terrible °o°), entrega el boleto al recepcionista y pasa a la siguiente parte, habla con todos en especial con una niña para invitarla a ver el camerino de la banda (es que soy muy generoso ^\_^), habla con ellos sobre la idea de "cubrir" su deuda y sal para ver su espectaculo (para ser deudores tienen buen ritmo n\_n), ve a hablar con el gerente y entregale el wad of bills, al instante toda la banda llegara feliz para despedirse de este teatro, fuera te estaran esperando para darte un "aventon" al siguiente pueblo, sube al carro y con algunas pequeñas complicaciones (por la banqueta no, cuidado con el perro, vas muy rapido) emprenderas el camino (por el rumbo del tunel existe un regalo con un skip sandwich por si te interesa), entraras al tunel, debido al ritmo que lleva el carro los fantasmas seran repelidos y tras un buen viaje llegaras al siguiente pueblo.

```
|_____|
|      |
| Threed |
|      |
|_____|
```

El grupo te dejara justo frente al drugstore y se despediran recordandote que puedes encontrarlos en el teatro de fourside, el pueblo se ve muy tenebroso debido al control de fantasmas y zombies en la zona, habla con las personas para obtener informacion, no puedes entrar en la mayoría de las casas (que desconfiados) por temor a los zombies, puedes encontrar enemigos como smilin'sam y

the handsom tom (gracias pero no me llamo tom n\_ñ).

Tambien puedes visitar los siguientes lugares:

```
|_____|
|      |
|      |
|      |
|      |
|      |
|_____|
```

Ademas de la automati teller machine puedes encontrar los siguientes articulos:

*Cold remedy	\$ 22.°°
*Vial of serum	\$ 58.°°
*Refreshing herb	\$ 80.°°
*Thoothbrush	\$ 3.°°
*Calorie stick	\$ 35.°°
*Minor league bat	\$ 399.°°
*Thick fry pan	\$ 198.°°
*Hard hat	\$ 298.°°
*Insecticide spray	\$ 19.°°
*Copper bracelet	\$ 349.°°

```
|_____|
|      |
|      |
|      |
|      |
|_____|
```

El tipo con facha de soldado localizado tras la pizza puede venderte algunos juguetitos (no exactamente, ¿sera ilegal esto?):

*Toy air gun	\$ 215.°°
*Bomb	\$ 149.°°
*Bottle rocket	\$ 29.°°
*Rust promoter	\$ 89.°°

```
|_____|
|      |
|      |
|      |
|      |
|_____|
```

Es representativo venir a este lugar, siempre te diran:

uh... no i didn't take a pice of pizza... (yo queria una mexicana n\_n), aunque si puedes hacer la orden por telefono:

*Small	\$ 48.°°
*Medium	\$Sold
*Large	\$ 238.°°

```
|_____|
|      |
|      |
|      |
|      |
|_____|
```

A no se los habia comentado, el sistema de todos los hospitales dice algo como: if a good friends of your becomes unconscious come to the hospital, bla bla bla, as a long as yo have money, bla bla bla, recovered in time, bla bla bla (en pocas palabras dice trae dinero o no entres, a otro perro con ese hueso), los precios siguen elevandose (>\_<):

*Soften	\$ 90.°°
*Restore	\$ 80.°°
*Purify	\$ 70.°°
*Examine	\$ 40.°°

```
|_____|
|      |
|      |
|      |
|      |
|_____|
```

sin ninguna queja al respecto (me encanta este lugar ^\_^), puedes comprar lo siguiente:

*Cookie	\$ 7.°°
---------	---------

\*Bread Roll           \$ 12.°°  
 \*Skip sandwich       \$ 38.°°  
 \*Lucky sandwich      \$ 128.°°  
 \*Can of fruit juice \$ 4.°°  
 \*Cup of coffe        \$ 6.°°

```

  _____
 |                               |
 |           Bus stop           |
 |                               |
 |_____                       |
  
```

En este pueblo hay dos rutas:

Threed -----> Twoson

Threed-----> Desert -----> fourside

pero debido a la estancia de fantasmas en los tuneles es imposible salir de este pueblo, puedes intentar mas tarde, la mecanica siempre es revisar los horarios en el letrero.

```

  _____
 |                               |
 |Hint shop realization|
 |                               |
 |_____                       |
  
```

En el basurero puedes encontrar un teddy bear, la tarifa correspondiente a Threed es de \$60.°°, los caballos relinchan, pero los consejeros dicen "si" te podemos ayudar, union de consejeros de Eagleland, es todo por hoy (comercial pagado por la U.C.E. ^\_^).

```

  _____
 |                               |
 | cementery Nothwest |
 |                               |
 |_____                       |
  
```

Se localiza en la parte "noroeste" de la ciudad, puedes encontrar enemigos como Smelly ghost, the putrid Maddyman que los puedes confundir con basureros, Zombie possessor (algunos te dejan una Secret herb), urban zombie y no good fly, ademas de que en un verdadero basurero hay un objeto Insecticide spray. Sigue el camino hasta que encuentres a dos urban zombies protegiendo un camino y no te dejaran pasar diciendo algunas amenazas (que miedo ^\_^), asi que por el momento no podremos pasar y dirigete al siguiente lugar.

```

  _____
 |                               |
 | Threed sunset hotel |
 |                               |
 |_____                       |
  
```

En situaciones normales el servicio de descanso por una noche es de \$60.°° por persona y por supuesto el botones que te lee el periodico fuera de tu habitacion, pero ahora no vamos precisamente a descansar, sigue a la pu..., opss quice decir a la zorr..., osea a la prost..., que diga la golf..., bueno sigue a la chica de negro fuera del motel, rayos, quice decir hotel, el hotel, hasta que entre a una habitacion y ¡SORPRESA!! (disculpen, habitacion equivocada) una convencion de monstruos te estara esperando para darte tremenda golpiza, despertaras tirado en un raro lugar en el que la unica puerta esta cerrada, pero, la util Paula, ocupara su habilidad para comunicarse con uno más de los amigos de tío Gamboin ( bueno no exactamente del tío, je je)...

Jeff, Jeff, necesitamos tu ayuda...

Y nos transportaremos al siguiente lugar:

```

  _____
 |                               |
 |           Winters           |
 |                               |
 |_____                       |
  
```

Winters es un pequeño país del norte, el clima en este lugar es muy

helado y al precer estamos en otoño (que terrible).

```
_____  
|  
| Snow wood Boarig house |  
|  
_____
```

Llegaremos a este lugar justo para molestar a Jeff en su hora de descanso, el recibira el mensaje de Paula, pero al intentar salir, Tony (the best friend) lo detendra pero no logrando nada se unira al grupo, fuera puedes hablar con tus compañeros, en la siguiente habitacion puedes encontrar muchos regalos con cokies dentro (no lo sabias Tony cumplira años), baja por las escalerass y encontraras dos habitaciones mas, en la primera uno de tus compañeros de dara la key to the lockker, ve a la siguiente habitacion e intenta ocupar la llave pero no servira, regresa a la primera habitacion y habla de nuevo con tu compañero (que devuelva las entradas) para obtener la Bad key machine, si lo ocupas en los casilleros de la habitacion siguiente encontraras un holmet hat, broken air gun y un pop gun, ahora dirigete hacia afuera y Tony se hara escalera para que tu puedas salir, ya libre de esta carcel que diga escuela, puedes ir al siguiente luagar.

```
_____  
|  
| Drug store "Best Friend" |  
|  
_____
```

Aunque no tienes dinero tienes que venir a este lugar, habla con la "vendedora" y compra el Bubble Gum, dasela al mono y este despues de hacer una "bomba" se unira a ti, a y esta es la lista de precios:

*T-rex's bat	\$ 689.°°
*Non-Stick fry pan	\$1490.°°
*Coin of silence	\$2500.°°
*Picnic lunch	\$ 24.°°
*Skip Sandwich DX	\$ 98.°°
*Lucky sandwich	\$ 128.°°
*Cup of cofe	\$ 6.°°

Sigue todo el camino del sur, puedes encontrar enemigos como spiteful crows, runaway dogs y gruff goat, sigue hasta que encuentres una tienda, dentro un tipo te ofrecera un poco de té que te restaurara completamente y un poco mas abajo encontraras lo siguiente:

```
_____  
|  
| Tessie Watchin club |  
|  
_____
```

La Tessie-mania esta de moda y todo este grupo busca arduamente al famoso monstruo de la laguna (equivalente a Nessie o monstruo del lago Ness), en una tienda puedes encontrar un telefono y en otra descansar (al descansar puedes reparar algunos objetos), sal de la tienda y porfin amanecera, dirigete a la orilla de la laguna, notaras una especie de onda que sobresale, si te acercas lo mas que se puede el mono pedira un poco de goma y llegara flotando a la onda, consecuentemente Tessie aparecera y con el podras transportarte mas al sur (...) ya de nuevo en tierra firme, sigue el camino y llegaras a una cueva.

```
_____  
|  
| Brick Road Dungeon |  
|  
_____
```

Sigue el sencillo laberinto y obtendras premios como: Bread roll, insecticide spray, broken iron, croissant y stun gun, ademas de enemigos como Rowdy mous, mad duck y worthless protoplasm (puedes

confundirlos con obsequios); en la salida te estara esperando el famoso Dungeon developer Brick Rod, quien con ayuda del Dr. Andonuts piensa en convertirse en el primer Dungeon man (si claro echale ganas), ya recuperado sigue a la cueva.

```
_____
|                               |
|   Cave of stonehenge   |
|                               |
|_____
```

Sigue el camino determinado encontrando enemigos como slug, rowdy mous y strutlin ' evil mushroom, ademas de obsequios como Hamburer, bottle rocket y cheap bracelet, llegaras a un punto en el cual no alcanzaras la cuerda para subir asi que dale un poco de goma al mono y este llegara arriba para bajar la cuerda y seguir el camino al final (esta cueva es un santuario pero no puedes enfrentar al jefe).

A la salida de la cueva el mono te avandonara para ir a hacer lo que los monos hacen con las monas (^~^), sigue mas al sur, puedes encontrar a un enemigo que es cave boy que deja presentes picnic lunch y por fin llegaras con el dr. Andonuts.

```
_____
|                               |
|               Lab           |
|                               |
|_____
```

Dentro puedes encontra una maquina llamada Instant Hp revitalizing device el cual te restaurara tus energias, ademas en la segunda planta hay un broken pipe, ahora habla con el Dr. andonuts el cual es tu papá (ya esta algo grande ^-^) y no te ha visto en 10 años, al explicarle lo de Paula el ofrecera su ayuda con uno de sus inventos, the sky runner, entra en el y prepárate para un largo viaje ... .. Fouside ... .. Desert ... .. Threed ... Threed ... Threed y Boom!!!

```
_____
|                               |
|               °Threed       |
|                               |
|_____
```

De regreso en Threed, Caeras sobre una cripta justo arriba de Ness y Paula (quedaras algo quemado, pero vivo), habla con ellos para unirte al grupo y ocupa la Bad key machine para abrir la puerta, sal a la superficie y dirigitete a la parte sur del pueblo, ademas de encontrarte con algunos Zombie dogs y no good fly's encontraras una extraña tienda.

```
_____
|                               |
|               *Boogey Tent  |
|                               |
|_____
```

Hp: aprox 600

Ataques: Psi flash a,  
emitted a pale green light (offets psi is gone).

Offense: 43

Defense: 69

Vulnerable: Psi fire.

Exp. obtenida:1834

Tactica: Como lo dan las estadistica de Jeff, el psi fire es tu mejor arma, ademas de convararlo con el psi especial de Ness o si aun tienes el Big bottle Rocket de Jeff, causaras un gran daño y derrotaras a este monstruo en dos turnos.

Destruida la tienda, unos zombies correran despavoridos como colegialas y dejaran un presente en un basurero, el Jar of fly honey que segun comentarios de personas es el alimento favorito del lider de esta revuelta de monstruos, despues de una vuelta por las calles el Apple



kid se comunicara contigo para informarte de su ultimo invento llamado el "zombie paper" y despues de unos segundos el repartidor de pizzas llegara a entregalo, (hey y mi pizza) asi que dirigete al siguiente lugar.

```
|_____|
|      |
| Circus |
|      |
|_____|
```

Las personas de este lugar se han quejado de los zombies que le arruinan el negocio, asi que utiliza la zombie paper y ve a descansar al hotel, para ver una ecena en la cual todos los zombies iran al circo, incluso los que protegen el tunel noroeste (iran por los payasos? n\_n), en la mañana puedes ir al circo a ver como quedaron pegados como moscas, pero mejor seguiremos el camino que nos falta.

```
|_____|
|      |
| Tunnel Northwest |
|      |
|_____|
```

Tienes que pasar por el cementery northwest y entrar al tunel que antes estaba protegido, el camino que por este lugar no es nada complicado, ahy enemigos como urban zombie, zombie dog, no good fly y zombie possessor, ademas de objetos como skip sandwich Dx y silver bracelet, y porfin llegaremos con una extraña criatura.

```
|_____|
|      |
| *The mini barf |
|      |
|_____|
```

Hp: aprox 749

Ataques: Stick mucus,

exhaled a blast of stinky breath (semejante psi flash a),  
vendeted a terrible door (baja defensa)

Offense: 45

Defense: 71

Vulnerable: Psi fire.

Exp. obtenida:1834

Tactica: Una convinacion de 2 psi fire, 2 psi especial B (ya lo tienes verdad) y golpes lo haran caer en tres turnos, es mas offensivo que atacante, el unico detalle seria tener cuidado que no te baje mucho la defensa.

Regresa a la superficie y encontraras a un sujeto que vendo los siguientes articulos:

```
Shop
*Croissant          $ 18.°°
*Calorie Stick      $ 18.°°
*Cup of coffe       $ 6.°°
```

y te recomendara visitar una villa cercana llamada "Saturn Valley", en el trascurso del camino te encontraras con enemigos como Armored frog, red antoid, farm zombie y plain crocodile, ademas de los objetos bomb y protein drink, hasta que encuentres una cueva y mas adelante una cascada (ya regresaremos), sigue la cueva con enemigos Violent roach y un objeto Bottle rocket hata encontrar la salida.

```
|_____|
|      |
| Saturn Valley |
|      |
|_____|
```

Un lugar completamente raro, todas las personas se llaman Mr. saturn y al parecer no son de la tierra (-\_-), hay escaleras

sin ninguna finalidad, repiten mucho las palabras boing y zoom, pero lo peor de todo es que son color rosa (aghh, que terrible), ademas de que dominan un extraño idioma (creo que es portugues ^~^) asi que con esas andamos, pues yo domino el idioma chilango: nel, que tranza, el que no tranza no avanza, chale...

aun asi puedes visitar los siguientes lugares:

```
|_____|
| Saturn hotel |
|_____|
```

Yo le puse el nombre (^-^), supongo que es un hotel (lo supongo por la melodía estilo tango), ahy un telefono y puedes descansar por la increíble cantidad de nada, no es un hotel de 5 estrellas y no descansas en camas pero de todas formas es de a grasas (osea gratis).

```
|_____|
| Dr. Saturn |
|_____|
```

Los mismos servicios ofrecidos en un hospital, e igual que el hotel no pagas nada (me encanta este lugar) aunque no creo que sea algo higienico que el dr. se encuentre en un basurero (^-^).

Revisando la villa puedes encontrar los siguientes objetos Rust promoter, protector, sudder guts pill y broken spray can, adema de hablar con los habitantes para obtener la contraseña de la base secreta de la cascada que es esperar 3 minutos.

```
|_____|
| Saturn Drugstore |
|_____|
```

Tienen una extraña maquina que resulta ser un automatic teller machine, hay un telefono subiendo la escalera y puedes comprar los siguientes objetos:

*Insecticide spray	\$ 19.°°
*Stag beetle	\$ 8.°°
*Refreshing herb	\$ 80.°°
*Peanut chese bar	\$ 22.°°
*Horn of life	\$1780.°°
*Secret herb	\$ 380.°°
*Picture postcard	\$ 2.°°
*Bionic slingshot	\$ 449.°°
*Travel charm	\$ 60.°°
*Great charm	\$ 400.°°
*Silver bracelet	\$ 599.°°
*Red ribbon	\$ 179.°°

```
|_____|
| Base secret |
|_____|
```

Ya con todo preparado podemos regresar a la cascada donde ingresaremos la contraseña esperando 3 largos minutos y despues ahora entra.

En primer lugar encontraras un Slimy little pile que te hara una pregunta, si responde no, te atacara, mas adelante hay una habitacion con Fram zombies y un bomb en el basurero, baja las escaleras y encontraras los Foppy que al atacarte en grupo dan buena experiencia (2622 por 6 foppy's) sigue el camino, abra otras escaleras consecuentemente con una habitacion con farm zombies y dos objetos

que son IQ capsule y broken laser, regresa al camino y hallaras de nuevos dos slimy's y dos Mr. saturn's verificando los lotes de calidad de los productos (que bien que solo estan trabajando, yo creia que estaban secuestrandos, ¿para que llevaran esos grilletes? ^-^), sigue el camino y encontraras otras escaleras que te llevan a otra habitacion con objetos vital capsule, hp-sucker y calorie stick, ademas de los enemigos ya mencionados se les une el Mosty bad fly, mas adelante hay otra habitacion con un magic butterfly que restaurara algunos PP, sigue avanzando y con algunos enemigos te enfrentara un slimy little pile (aghh, me va a ensuciar) y por ultimo llegaremos a la ultima habitacion donde se encuentra uno de los jefes más "dificiles (-\_-)" del juego:

```

|_____|
|      |
| *Master Belch |
|      |
|_____|

```

Hp: aprox ????, lost his mint 784

Ataques: Burper and blew his nauseting breath (provoca nauseas, aprox -20 por turno al afectado),  
Called for help,  
Started continuos attack,  
Edged closer.

Offense: 50

Defense: 88

Vulnerable: Hypnosis.

Exp. obtenida:4170

Tactica: (buuurp!, fue el ^-^),

Este enemigo es realmente resistente a los ataques, en daño normal convinado con psi llegue a provocarle casi 2000 de daño pero no se rendia (me creerian si les digo que subi al nivel 38 y aun asi no le ganaba), pero ho sorpresa tenemos el objeto Jar of fly honey, usalo y lo devorara al instante, te atacara un turno pero al siguiente abra perdido su mente asi que puedes atacarlo sin ningun peligro y caera en algunos turno.

(^o^)(^o^)(^o^) Bye bye blech, dile adios a tu estatua en fourside, ahora sigue el camino libre, los Mr. saturn's estaran ahora desempleados (^-^), y de nuevo llegaremos a Saturn Valley.

Estaremos en una parte no explorada, puedes entrar en el Hot springs rest (una especie de baño termal) que te recuperara de tus daños, tambien esta un Mr. saturn que te invtara una taza de cafe (gracias pero no duermo ^-^) y te metera en una charla un tanto larga (momento boy a ver si se conectan mis barbies °-^ ...no se conectaron °~°...) y terminara de contar su anecdota, asi que entraremos en la cueva.

Nota: Antes de pensar mal, las barbies son unas "conocidas" del cbtis, a ellas les dedico todos mis triunfos

(en los juegos claro) y uno tiene que hacer su lucha sabes (^0^), pero me estoy desviando del tema.

```

|_____|
|      |
| Hole milky well |
|      |
|_____|

```

No es una marca de chocolate es el nombre de esta locacion, sigue el camino que no es nada complicado, puedes encontrar enemigos como: Tough mobile sprout, ranboob, struttin' evil mushroom (cuidado con sus esporas o te causaran un estado mashromized o poisoned), mas adelante tambien encontraras un coil o slumbe y llegaremos con el siguiente jefe de los santuarios:

```
|
|*Trillionage sprout |
| and its cohorts |
|_____|
```

Hp: aprox 1100

Ataques: Psi shield a,  
glared with its eerie eyes (causa diamondiced),  
psi paralysis a,  
psi flash a,  
attacking.

Offense: 54

Defense: 88

Vulnerable: psi Fire.

Exp. obtenida:10775

Tactica: Acaba primero con los Tough mobile sprouth con un ataque especial psi, pues son muy molestos ademas de que tienen el lifeup a, ahora ataca al sprout mayor ocupando ataques psi fire (cancelalos cuando ocupe shield) y algunas bombas te serian util (si es que tienes), el caera en algunos turnos, siempre intenta estar pendiente que no te baje muchos los hp.

Derrotado este molesto arbolito (no, no lo reforestaremos ^-^), sal de la cueva y llegaras al santurio que hara la misma mecanica que los anteriores, restaurar y grabar en la sound stone, eso es todo por este rumbo, podemos regresar a threed, yo te espero, mientras me conecto (deseenme suerte)...

¡Rayos! sin comentarios, llegamos a Threed, todo esta cambiado desde que partimos, todo lo referente a fantasmas ha desaparecido y los zombies son la atraccion principal del circo (yo quiero ver a los payasos ^-^), ademas de que todos estaran agradecidos por tu cooperacion, por ultimo puedes checar un basurero casi a la salida del pueblo donde encontraras un skip sandwich y sin mas que hacer toma el transporte con ruta hacia fourside o puedes ir caminando, da lo mismo.

```
|_____|
| Dusty dune Desert |
|_____|
```

Vamos en el autobus, lo habitual de ir viendo los paisajes y avanzar rapidamente, pero de pronto llegamos a un punto donde el trafico esta al por mayor y el chafirete este, sin tentarse el corazon de tres pobre niños te dejara botado en la carretera del desierto, diciendo que es un "pais Libre", el autobus dara marcha atras y se ira (Infeliz, deja que te alcance), ya ni que, puedes hablar con las personas que tambien estan esperando en el trafico, pero sin nada que hacer, no podemos avanzar por la carretera, asi que checa los siguientes lugares y preparemonos para el desierto:

```
|_____|
| Bus stop |
|_____|
```

¿Qué por que checamos este lugar?, no tengo la menor idea, a si claro, para ver el letrero sobre la suspension del servicio debido al trafico, pero de todas formas hay dos rutas que sigue, en situaciones normales:

Desert -----> fourside

Desert -----> Threed-----> Twoson

|  
|            Drugs            |  
|\_\_\_\_\_||

Encontramos un automatic teller machine, un telefono y los siguientes servicios:

Hotel:

semejante a este servicio, habla con el sujeto, aparte del anciano, y te dira que el precio por una noche es de \$210.°° (esto es por tres personas, segun las matematicas si fueran una persona, el servicio seria de \$70.°° , algo asi aprendi en calculo diferencial, si como no °~°).

Shop:

*Wet towel	\$ 24.°°
*Refreshing herb	\$ 80.°°
*Calorie stick	\$ 18.°°
*Skip sandwich	\$ 38.°°
*Lucky sandwich	\$ 128.°°
*Can of fruit juice	\$ 4.°°
*Picnic lunch	\$ 24.°°
*Mr. baseball cap	\$ 498.°°
*Thick fry pan	\$ 198.°°
*Deluxe fry pan	\$ 598.°°
*Silver bracelet	\$ 599.°°
*Coin of slumber	\$1500.°°

Compra algunos Wet towel y sal de este lugar.

Tambien puedes hablar con el sujeto tras los drugs (con ropa de soldado) y te ofrecera los siguientes objetos:

Shop:

*Zip gun	\$ 425.°°
*Bomb	\$ 149.°°
*Bottle rocket	\$ 29.°°
*Rust promoter	\$ 89.°°

Y sin mas que comprar, dirigete al camino arenoso.

Pudes visitar la cueva del talah rama, el paraíso de los monos, pero estara meditando asi que mas tarde regresaremos.

Algunos detalles sobre el desierto:

De que murieron los quemados, quice decir, lo principal es que debido al calor, puedes enfermarte de Sunstroke (o insolacion, supongo) que te restara tus puntos de Hp, se puede curar con el psi de cura o con el wet towel.

Los enemigos al igual que en un verdadero desierto son muy peligrosos: Desert wolf, bad buffalo, skelpion, cute líl ufo, crested booka, smili' sphere y el terrorificamente genial "worm", que al aplastarlo (no es facil pues corre como corre caminos) te dara 10128 de experiencia.

Encontras objetos como:

Duble burger, cup of lifenoodles, otra doble buger, psi caramel, sudden gust pill, big bottle rocket, skip sandwich dx, por ahora no tomes los objetos de comida pues estos te seran muy utiles despues.

Tambien encontraras el objeto contact lenses (un objeto brillante en la arena), y mas abajo un cartel sobre unos lentes extraviados, que sean devueltos a la segunda planta del bakery de fourside, rayos no quiero ir, ABRA RECOMPENSA (^~^ bueno si boy), tambien puedes encontrar a dos personas tomando el sol sin ninguna preocupacion (parece que no saben de los rayos ultra violeta) y por ultimo llegaremos al siguiente lugar:

```
|_____|
|Dusty dunes headquarters |
|      part 1              |
|_____|
```

Encontraras una cabaña en donde podras descansar sin ningun costo, ademas de un telefono, fuera estara Gerardo Mountage, el ingeniero de esta mina, dale algo de comer para que se ponga a trabajar y por el momento nos retiraremos al siguiente lugar.

```
|_____|
| Broken slot machine |
|_____|
```

La maquina esta rota, pero esta el Cheerful trio:

Sánchez Brother and their friends,

Big brother Pancho, kid brother pincho y Tomas Jefferson (¿°-°?)

Para ganar es cuestion de tu suerte y un poquitito de ayuda, pues notaras que inicialmente cada tienen una postura diferente, pancho tiene el 7, pincho el = y Tomas el 0N, puedes hablar con ellos en diferentes formas, arriba, abajo y a los lados, (con tomas no se puede a los lados) logrando modificarlas imagenes y dejandolas a tu preferencia, por ejemplo, si dejas a los tres en 7, con un poco de suerte podria quedar igual y ganar el premio, de todas formas los premios son los siguientes:

```
  _ _ _
|   |
|0 0 0|3 naranjas: Amigo you won a very big jackpot, premio "Chick"
|7 7 7|3 sietes  : Amigo you won a very big winning, premio "Psi caramel"
|= = =|3 iguales : Amigo you won a very big price, premio "skip sandwich"
|0 0 0|3 limones : You won a very big winning my friend, premio "Can of
|_ _ _|          frui juice".
```

Por estos rumbos puedes encontrar un obsequio de \$1000.°° y con esto en la bolsa, podemos ir caminando o en autobus a la siguiente destino.

```
|_____|
|      Fourside      |
|_____|
```

Es un lugar con enormes rascacielos y lujos lugares, momento, al parecer todo este lugar es de un solo dueño: Mr. Geldegarde Monotoli, parece que a este tipo de niño le gustaba jugar mucho el Monopoli (^-^).

Algo de destacar en este lugar es que puedes visitar el APE software Development team, que esta planeando Earthbound 2, ja ja ja, me entere que apenas esta por salir y eso que ya estamos en el 2007.

En toda la ciudad (supongo que es ciudad) encontraras enemigos como, annoying reveler, extra cranky lady's, mad taxy y crazed zing.

Tambien puedes visitar los siguientes lugares:

```
|_____|
| Monotoli grand hotel |
|_____|
```

Este si es un verdadero hotel de 5 estrellas, no ese incomodo sillón de Saturn hotel, ¿que? no soy mal agradecido, solo soy honesto (je, je ^-^), ¿quee?, \$75.°° por una noche en habitaciones individual, yo me largo de aquí.

```
|_____|
|      Hint          |
|_____|
```

| \_\_\_\_\_ |  
Parece que el viejo consejero no puede hacerle competencia a los grandes imperios monopolistas, así que puedes encontrarlo tras el hotel, con un letrero de HINT, y una facha de "consejos por comida".

La tarifa correspondiente a Fourside es de \$75.ºº, es todo por hoy.

| \_\_\_\_\_ |  
| Fourside Hospital |  
| \_\_\_\_\_ |

Si me he estado quejando de los precios altos en pequeños pueblos, te imaginas los precios en una gran ciudad, son como para volverse loco (>~<), me estoy sintiendo mal, creo que ire caminando a ver al Dr. saturno, a claro, los precios en fuorside:

*Soften	\$ 100.ºº
*Restore	\$ 90.ºº
*Purify	\$ 80.ºº
*Examine	\$ 60.ºº

| \_\_\_\_\_ |  
| Bakery |  
| \_\_\_\_\_ |

Los precios siguen exactamente iguales, además de que es algo conveniente llevar raciones para emergencias:

*Cookie	\$ 7.ºº
*Bread Roll	\$ 12.ºº
*Skip sandwich	\$ 38.ºº
*Skip sandwich Dx	\$ 98.ºº
*Lucky sandwich	\$ 128.ºº

Bakery 2ª planta:

A que más venimos a este lugar, así por la recompensa, quise decir a devolver unos lentes de contactos, entregale los lentes a Penetella Giovanni (¿a quien?), bueno al tipo que se parece a Mr. T, él estará muy agradecido, pues esos lentes son de (y la recompensa) su abuela, (y la recompensa) son muy valiosos, (y la recompensa) y estaba muy triste, etc.

Así que te obsequiera un Pair of dirty socks (-\_-) ya no vuelvo a ayudar a las personas, mejor sigamos al siguiente lugar.

| \_\_\_\_\_ |  
| Topolla theather |  
| part 1 |  
| \_\_\_\_\_ |

Tienes que comprar un ticket (show ticket) por \$30.ºº, ve a la oficina de la gerente para enterarte que de nueva cuenta los runaway five están hasta el cuello con deudas y no pueden irse sin pagar o la cárcel los espera, me parece justo, la cárcel estará bien, no, no, tenemos que ayudarlos, pero la deuda es tan elevada que se necesitaría oro (º-º), puedes ir a hablar personalmente con los runaway five sobre este problema, además de ver su espectáculo...

Mientras me conecto, para ver lo de las barbies...

si, si, se conecto una, globos gratis para todos, momento... nos vemos mañana (^0^).

...

Sin nada de que contarles respecto ayer (^-^) continuamos,

Si ya terminaste de ver el espectáculo, dirígete de nueva cuenta al desierto.

| \_\_\_\_\_ |  
| Dusty dunes headquarters |  
| part 2 |  
| \_\_\_\_\_ |

| \_\_\_\_\_ |  
Este lugar estara muy cambiado desde la ultima vez que venimos, parece que decir la palabra oro, atrae a las personas y a los comerciantes,

\*Soften \$ 100.°°  
\*Restore \$ 90.°°  
\*Purify \$ 80.°°

Son los mismos precios que en fourside, lo vuelvo a repetir, me boy caminando a saturn valley.

Tambien hay uno de esos carritos sandwicheros, con lo siguiente:

\*Can of fruit juice \$ 4.°°  
\*Cup of coffee \$ 6.°°  
\*Hamburer \$ 14.°°  
\*Picnic lunch \$ 24.°°  
\*Skip sandwich \$ 38.°°  
\*Wet towel \$ 24.°°  
\*Popsicle \$ 7.°°

Entra a la cueva y habla con Gerardo que te comentara sobre el arrivo de monstruos a la cueva y 5 big moles, muy pelgrosas (huy que miedo).

La cueva esta algo enredada, puedes encontrar enemigos como:

Thirsty coil snake, gigantic ant, mad duck y noose man.

Y los objetos:

Big bottle rocket, calorie stick, exit mouse (hablando con el raton), croissant, picnic luch, super bomb, teddy bear, bomb y secret herb.

| \_\_\_\_\_ |  
| \*Mondo Mole 1-5 |  
| \_\_\_\_\_ |

Hp: aprox 550

Ataques: Deflect the attack  
Tore into you, clawer,  
Clawer whit his sharp nails

Offense: 59

Defense: 129

Vulnerable: Psi Flash

Exp. obtenida:5767 (x1)

Tactica: Son similares al mundo mole que encontramos en la cueva de The Place Lilliput Steap, con excepcion de que son mas fuertes, pero no te preocupes nosotros tambien somos mas fuertes, la tecnica es atacar con golpes normales (los mas deviles) en los primeros turnos, pues tendra activado su sheield que te rebotara con la mitad del daño de ataque (ejemplo: si atacas con un golpe de 100, te regresara de daño 50), cuando se acabe su escudo, ataca con Ness con el psi especial, Paula que ocupe psi fire y Jeff que lance algunas bombas o algun objeto fuerte que tengas.

En las madrigueras de los mundo moles, puedes encontrar los objetos: Coin of defense, IQ capsule, luck capsule, platinum band, psi caramel, guts capsule.

Al terminar con estas plagas, ve a hablar con Gerardo para ver si tiene oro, pero solo recibiras su agradecimiento por un buen trabajo (good job), pero, pero y el oro, rayos tendremos que regresar a Fourside.

Camino a Fourside, exactamente en el puente, una de las maquinas de la mina te detendra, es George, el hermano de Gerardo, que te va a pedir que aceptes un diamante por tu buen trabajo (como de que no) asi que sigamos a Fourside.

| \_\_\_\_\_ |  
| Topolla theather |  
| part 2 |



Vuelve a comprar el ticket y habla de nueva cuenta con la administradora y muéstrale el diamante de cerca (atrás de ella exactamente, si lo muestras por la mesa, te pedirá verlo más cerca), entregale el diamante y acto seguido, yaaaieeee!! o algo así gritará, llegarán los runaway para despedirse de la ahora adiamantada administradora (tiene nombre pero no lo recuerdo ^-^), ahora entra para ver la última función de este grupo y la llegada de la bella Barbie, quise decir Miss Venus, puedes hablar con ella, pero por el momento no da autógrafos, je je que simpática, así que sigamos con nuestro camino.

Antes de entrar al dept store, puedes encontrar a un sujeto tras este lugar en una especie de callejón, que te ofrecerá los siguientes artículos:

Shop

- \*Broken gadget        \$ 109.00
- \*Broken iron         \$ 149.00
- \*Defense spray       \$ 500.00
- \*Rust promoter       \$ 89.00

| \_\_\_\_\_ |  
 |            |  
 |    Deep store    |  
 |            |  
 | \_\_\_\_\_ |

El centro comercial se reabrió sus puertas después de renovarse y ahora cuenta con una nueva gama de productos. (¿que como se lo de los productos?, pura suposición pues antes estaba cerrado el local y no se sabía que dentro vendían aquí).

1ª Planta: Puedes encontrar el teléfono, Automatic teller machine, return something (regresas las cosas sin ninguna gratificación, lo comparo con donar) y ticket for Topolla theater con un valor de \$30.00, si como no, voy a comprar muchos tickets (lo anterior fue sarcasmo ^-^).

2ª Planta: Estamos en la sección de comida, puedes llenar tus bolsas de diversos alimentos (come frutas y verduras, ja ja ja).

El carrito sandwichero vende:

Seasonings

- \*Ketchup Packet       \$ 2.00
- \*Sugar packet         \$ 3.00
- \*Tin of cocoa         \$ 4.00
- \*Carton of cream      \$ 4.00
- \*Spring of parsley    \$ 2.00
- \*Jar of Hot sauce     \$ 3.00
- \*Salt packet          \$ 2.00

Lo demás ya lo conoces:

Burger

- \*Can of fruit juice \$ 4.00
- \*Cup of coffee       \$ 6.00
- \*Bag of fries         \$ 8.00
- \*Hamburger           \$ 14.00
- \*Doble burger        \$ 24.00

Food

- \*Boiled egg          \$ 9.00
- \*Bread roll           \$ 12.00
- \*Croissant            \$ 18.00

*Banana	\$ 5.°°
*Picnic lunch	\$ 24.°°

2ª Planta B: En la bodega se realizan algunas movidas por debajo del agua, compra algunas armas:

Shop

*Hyper beam	\$ 850.°°
*Bomb	\$ 149.°°
*Super bomb	\$ 399.°°
*Bottle rocket	\$ 29.°°
*Big bottle roket	\$ 139.°°

3ª Planta: La seccion de equipamentos y venta de objetos farmaseuticos o como se conose aqui el Shop & tool (lo mismo pero mas caro), puedes equipar a Paula con un buen sarten, pero estan algo caritos.

Tools

*Deluxe fry pan	\$ 598.°°
*Chef's fry pan	\$1198.°°
*Silver bracelet	\$ 599.°°
*Gold bracelet	\$2799.°°
*Insecticide spray	\$ 19.°°
*ToothBrush	\$ 3.°°
*Protactor	\$ 2.°°

Shop

*Cold remedy	\$ 22.°°
*Refreshing herb	\$ 80.°°
*Protein Drink	\$ 38.°°
*Calorie Stick	\$ 18.°°

4ª Planta: Ademas de otro automatic teller machine, encontraremos la seccion de deportes y juguetes, mas que los coin of defense, no encuentro algo que valga la pena en este lugar (cabe destacar que la seccion de deportes es representativa pues solo encontraras sobre baseball, no hay ni guantes de box, ni mascararas de lucha libre, ni sillas de lucha callejera, ni algo referente a la lucha en lodo, a eso ultimo no ^^):

Sports

*San lot bat	\$ 98.°°
*Minot league bat	\$ 399.°°
*Mr. baseball bat	\$ 489.°°
*Baseball bat	\$ 19.°°

Toys

*Trick yo-yo	\$ 998.°°
*Coin of slumber	\$1500.°°
*Coin of defense	\$2000.°°
*Red ribbon	\$ 179.°°
*Defense ribbon	\$ 389.°°
*Teddy bear	\$ 178.°°

En esta misma planta puedes encontrar una oficina pero no hay nada dentro, antes de salir de este lugar, mueve los objetos de valor o utiles del inventario de Paula a los de algun otro, pues algo va a suceder...

Ya estando en la planta baja, una barracuda (no exactamente) se llevara a Paula con rumbo hacia arriba, y dara un mensaje:

Sr. Ness, favor de presentarse en la officina del cuarto nivel, Gwaaaaaaagh!! (que lata, de nuevo subir), ahora el camino se infestara de enemigos: Scaldin cofee cup, Mystical record y the musica, muy faciles de derrotar y no los confundas con presentes.

Estando en la oficina, encontraremos a este extraño ser, enviado por Giygas para aniquilarnos.

```
_____  
|                               |  
|   *Dept store spook   |  
|_____|
```

Hp: aprox 694

Ataques: Psi fire a,  
magnet n,  
life up a,  
freeze a.

Offense: 82

Defense: 135

Vulnerable: Brain Shock a,

Exp. obtenida: 12146

Tactica: El uso de Psi especial de Ness y las bombas por parte de Jeff, son lo mas conveniente, recuerda no confiarte mucho de este sujeto.

Ya derrotado y antes de morir, expresara su deseo de venganza y nos dira que podemos encontrar a Paula con Mr. Monotoli, todo regresara a la normalidad y ya pasado el susto, por que no vamos por un cafe, yo invito (^-^).

```
_____  
|                               |  
|   Jackie's cafe   |  
|_____|
```

La crema y nata de la sociedad se reúne en este lugar, mmm (^0^) (^0^)  
este es el lugar mas anti popular de toda la ciudad, aun mas que el bakery, no venimos precisamente a tomar cafe (en realidad ni venden cafe en este lugar), la mayoría de los que estan aqui son empleados de Mr. Monotoli y su socio ¿Master Pockie? me suena ese nombre, habla con todos y una te dira que se escucho un ruido fuera.

sal y efectivamente hay alguien tirado en el callejon, (hey yo lo conosco, esa rata me robo un skip sandwich), dirigitete hacia el, pero no podremos pasar por la chusma que cubre el lugar asi que habla con un tipo de negro de la orilla y dale algo de comer para que se quite, habla con el casi muerto y efectivamente, es Everdred del Burglin Park, en resumen te contara que:

La estatua llamada mani mani, tiene un secreto y poder del mal que controla a las personas, esta oculta en la Jackie's cafe, a el lo estan buscando y el teme por su integridad, etc, despues de esto se levantara y se ira como si nada con rumbo desconocido,  
ahora entra de nuevo al cafe y revisa el poste libre de la esquina y ...  
el lugar cambiara completamente.

```
_____  
|                               |  
|   Moonside   |  
|_____|
```

La regla mas importante de este lugar es que:

SI es NO y NO es Si, ya aclarado esto, en este lugar puedes encontrar un enemigo Robo dumb (no es muy dificiles de vencer), dirigitete a la calle y fuera estara todavia más raro, en todas partes puedes encontrar enemigos: Dali's clock, abstract art, eneraged fire plug's y robo dumb, ademas no puedes moverte libremente por todas partes pues tienes que seguir caminos determinados, habla con el tipo de cabello amarillo y gafas frente al cafe, te transportara con otro

sujeto similar y un presente de Protein drink (no lo ocupes), vuelve a hablar con el sujeto y te transportara al lugar de inicio, ahora ve al hospital.

```
|_____|
|  Moonside Hospital  |
|_____|
```

puedes encontrar los mismos servicios y precios que en fourside, (practicamente estamos en fourside), por lo que ya sabes mis comentarios (°~°):

*Soften	\$ 100.°°
*Restore	\$ 90.°°
*Purify	\$ 80.°°
*Examine	\$ 60.°°

Atras del hospital encontraras un objeto Double burger, y ahora dirigete a hablar con el tipo de cabello amarillo que esta frente a este lugar, te transportara con un marinero, al hablar con el te dira sobre la estatua mani mani y no te dejara pasar por ciertas razones, asi que regresa a hablar con el tipo frente al hospital y ahora te llevara a un lugar diferente.

Llegaras a un presente night pendant y otro tipo que transporta, te llevara con un handbag strap, una chinita (^-^) y otro mas que transporta, dile que no y ahora apareceras en una habitacion, cuando notes la silueta negra en este lugar, hablale y el pensara que como legitimos Moonsidianos, ahora habla con el sujeto visible y apareceras en una habitacion del hotel.

```
|_____|
|  Hotel dark Moon  |
|_____|
```

\$75.°° por dormir un periodo en una habitacion individual, ademas encontramos el automatic teller machine, un telefono (funciona normalmente) y un sujeto que vende lo siguiente:

*Can of fruit juice	\$ 4.°°
*Cup of coffe	\$ 6.°°
*Hamburger	\$ 14.°°
*Doble burger	\$ 24.°°
*Lucky sandwich	\$ 128.°°

(en el transcurso del hotel y parte de la calle, el sujeto invisible te seguira hablando), asi que ahora regresa a donde el marinero.

Al saber que ya conoces a ese tipo invisible te dejara el paso, frente a la estatua estara Mr. Monotoly en persona, pero al estilo de goku se transportara a quien sabe donde, asi que es tiempo de enfrentar a la estatua.

```
|_____|
|  *Evil mani mani  |
|_____|
```

Hp: aprox 860

Ataques: Paralisis a,  
Psi magnet a,  
emited glorius light (similar a psi flash),  
Pale green light.

Offense: 86

Defense: 145

Exp. obtenida: 14070

Tactica: Espero que tengas bombs (u otra clase de explosivos) de parte

de Jeff y Ness puede causar mejor daño con sus ataques normales, pues a veces no le afecta el psi especial, es lo unico que puedo recomendar, solo ten cuidado de que no te conecte el ataque glorius light o estaras frito (9 turnos aproximadamente segun mis calculos en que lo derrotas).

Al ser derrotado todo regresara a la normalidad y la ilusion creada por la estatua abra desaparecido, sal de esta bodega y de pronto el receiver phone sonara, es el apple kid que te tiene preparado su nuevo invento, el "Gourmet Yogurt machine" capaz de crear el Throat-flavored yogurt, ¡pero! fue enviada por el peor servicio de mensajeria, el Escargo express neglected class (que groseria °~°).

Fuera del cafe un mono correra hacia el muro (^0^ ^0^ ^0^), habla con el y te dara la noticia de que el Talah rama ha terminado su meditacion y podemos hablar con el, despues tomara vuelo y se ira corriendo, despues llegara un tipo diciendo estupideses como: Crash, oops, crunch, oops y que dejo el paquete en el desierto con unos monos (que poca) y por ultimo llegara una mesera interesada en la Throat-flavored yogurt para Mr. Monotoly, diciendo llamame (gracias pero mi casi novia la barbie se pone celosa) cuando lo obtengas (oops, crunch ^0^ ^0^). Asi que dirigitete al desierto de nuevo.

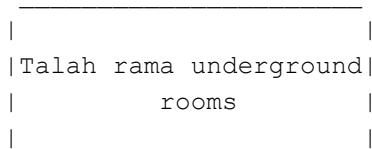

Ahora puedes ir por los objetos de comida que te pedi no tomar, tambien consigue un picnic lunch, enfrentando a un enemigo (no estoy muy seguro pero creo que es el smile sphere) o mas facil, lo puedes comprar en el drug, ahora guiate del siguiente mapa hasta llegar con el Talah rama, en ese lugar estare esperando:

simbologia:

- FRE: fresh egg,           BOD: bag of dragonite,
- PIZ: pizza,               KIB: king banana,
- HMB: Hamburger,         PRT: protein drink,
- BRT: broken tube,       SKS: skip sandwich,
- FLP: flame pendant,    NTZ: neutralizer,
- RLR: ruler,             TAL: Thalah Rama
- WTO: wet towel,         <: aqui encuentras
- PIL: picnic lunch,      \*: te piden los monos.

Nota: cuando obtengas el egg, ve lo mas rapido a su destino o de lo contrario se convertira en un chik.

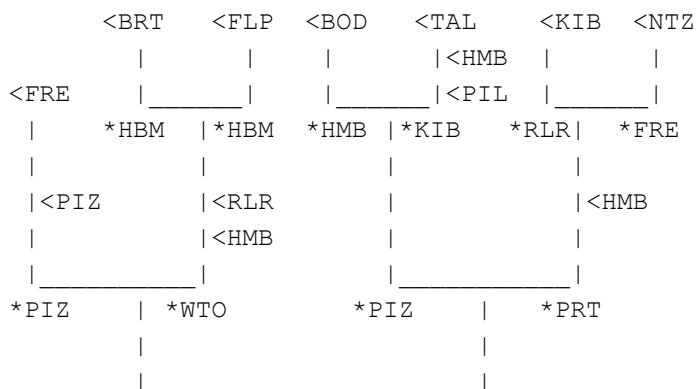

```
|<PIZ                               |<WTO
|_____|
*PIL                               *SKS
```

Por que tardaste tanto, ha si los mojos (je, je), en la cueva del Talah rama obtendras los objetos cup of lifenoodles y brain food, ademas hablando con el Talah obtendras el Yogurt dispenser, anexando si quieres aprender una nueva tecnica especial, habla con el mono y siguelo a fuera de la cueva, persiguelo y te enseñara un ejemplo de la tecnica Psi Teleportation, seguiras tu para probar esta tecnica y (woow °o°) la abras aprendido, asi que seguiremos a Fourside con nuestro siguiente destino.

```
|_____|
| Monotoly Building |
|_____|
```

Fuera estara la mesera (ya te dije que no quiero nada contigo, que la baribie se pone celosa) para entregarle el Yogurt dispenser (oops,^^), subira al edificio, recordando que se encuentra en la planta 48.

Entra y la primera planta, encontraras varios empleos y un telefono, sube por el elevador (ya se que es ovio) y magicamente (woow °o°) llegaremos a la planta 47, abra otra puerta y un nuevo elevador, ademas de esos odiosos guarda espaldas, por la puerta encuentras dos puertas mas, en la primera el ahora adinerado Aloysius Minch (con su lema de: a todo perro le llega su dia) que ha cambiado mucho, que paso aloysius antes eras chevere, en la otra puerta esta tu ex- best friend Pockie, que ahora es demasiado "chocante", has cambiado pockie, antes eras chevere (parafraseado de bart simps..., bueno ya sabes quien ^-^), ahora dirigete al segundo elevador. y llegaremos a la planta 48, pasa la primera puerta y un sentry robot te pedira la contraseña (la cual no tenemos, ni existe), derrotalo y pasa cualquiera de las dos ultimas puertas, derrota otro sentry robot y dirigete a la puerta norte, abra otra puerta norte mas un sentry robot y un objeto sudden guts pill y otra a la izquierda con otro sentry robot y dos puertas mas, una con vital capsule y otra con dos puertas mas, una norte con la domestica (oops) es la mesera que espera (no entiendes verdad, la barbie es CELOSA) para darte un Trout yogurt (raaayos) y por ultimo la puerta izquierda con un inofensivo robotsito, algo torpe pero se ve inofensivo:

```
|_____|
| *Clumsy robot |
|_____|
```

Hp: aprox 1000

Ataques: Fired a strange beam,  
ate a bologne sandwich,  
wanted to gun and get a betlery,  
re- appled a bondage,  
fired a missile, maquin itself dizzy.

Offense: 88

Defense: 137

Exp. obtenida: 16189

Tactica: Antes de decir algo ¿los robots comen sandwich?, mi perro come cereal, pero lo del robot si es ridiculo.

Que no te engañe, el robot si es peligroso, algunas veces falla el ataque psi especial de Ness pero sus golpes tambien son fuertes, y con Jeff tienes las bombs (las tienes ¿verdad?), caera en unos 10 turnos con golpes normales, pero...

antes de acabarlo los runaway entraran a la habitacion y comenzaran

a tocar su clasico tema, haciendo que el robot se detenga (supongo que no le gustaba ese ritmo), ahora entra a la habitacion y habla con el mismo Mr. Monotoly, pero al verte correra a esconderse tras las faldas de Paula (literalmente) y temblara como perro recién bañado, habla con paula y te dira que en realidad Mr. monotoly no es una mala persona solo estaba siendo usado por la estatua (si claro), el pedira a Paula que regrese con el grupo y contara su historia (boy por un cafe):

Hablara sobre la ilusion de la estatua, el espiritu y el poder que lo atemorizo por lo que tubo que ocultarlo en el jackie's cafe, ademas comentara sobre summers, una inscripcion en una piramide y un mensaje.

Su cerebro funcionara y se dara cuenta que Summers esta muy lejos por lo que se ofrecera a prestar su helicoptero (yupi), pero al llegar a él, ese infeliz, mal amigo, traidor, de pockie se lo llevara, sin poder hacer nada, saldremos de este lugar pero de pronto paula captara algo con su habilidad especial y pedira dirigir nuestro destino a Threed, fuera estaran los runaway esperandote para el viaje, ademas el apple kid se comunicara contigo para avisarte que construye junto al dr andonuts su mas reciente proyecto: el Phasse distorter, pues ayudara a enfrentar al enemigo de la humanidad, sigue de regreso y ahora el Orange kid se comunicara para informarte de su trabajo sobre Change builed eggs into raw eggs (porfin pone a trabajar esos \$200.°° de inversion) Ahora entra al autobus y preparate para un viaje de regreso... (yupi, porfin otro viaje largo, boy a conectarme para ver lo de las barbies, deseenme suerte...)

...

Si, si para el sabado y hoy es jueves (opss), a si y llegamos a Threed, los runaway te dejaran y se despediran para marcharse con rumbo desconosido (hey y lo del diamante, bueno luego me lo pagan ^~^).

¿Alguna idea de por que estamos en este lugar?, (solo una) bueno les explico, Summers esta muy lejos, al igual que Winters, si ya captaste entonces hay que dirigirnos al cementerio donde se estrello Jeff con su sky runner, a comparacion de como lo habia dejado, ahora esta algo decente (^-^), el aparato sera mejorado con ayuda de Jeff pero tendra que hacer una escala en Winters para ser renovado por el Dr. andonuts, asi que adelante... (yo mientras boy a una cit.. bueno yo los espero en winters, je je).  
Desert... Fourside... y...

```
|_____|
|           |
|           |
|           |
|_____|
```

Rayos que mal sabado, ¿he? a si llegamos, los monos te saludaran y daran las gracias (gracias las que hacen los monos ^-^) por lo de salvar al bubble monkey, etc, despues ve a hablar con el Dr. despues de presentarse, Te dira sobre el Rainy circle y te presentara a su co- asistente el Big foot, que tiene un pequeño puesto de productos:

*Cup of noodles	\$ 98.°°
*Beef jerky	\$ 70.°°
*Protein drink	\$ 38.°°
*Cup of coffe	\$ 6.°°
*Bottle o Dx water	\$ 198.°°
*Secret herb	\$ 380.°°

```
|_____|
|           |
|           |
|           |
|_____|
```

Jeff ya recorrio esta cueva, el unico detalle es que los enemigos cambiaron, ahora hay Strong crocodile, elder batty y the arachnid, por si te interesa enfrentar y obtener nivel, ya preparado todo hablaremos con el jefe de aqui:

```
|_____|
|      |
| *Shroom |
|_____|
```

Hp: aprox 1732

Ataques: Scattered some spores (causa poisoned, strange y mashoroomized),  
Lifeup a,  
disrupted your senses,

Offense: 95

Defense: 154

Vulnerable: psi Fire.

Exp. obtenida: 32108

Tactica: Exacto, el fuego es lo que le causa mayor daño, ademas del psi especial de Ness y si tienes el Big bottle rocket, causaras un grave daño (al rededor de 500), si te pones vivo caera como en 7 turnos.

Ya destruido, ve a curarte a la fuente, graba el sonido, etc, ya sabes todo lo habitual, asi que sal de la cueva.

En el camino normal apareceran los cave boy y los mighty bear seven, en esta parte tienes un espacio libre donde puedes transportarte al otro lado de Winter y aparecer cerca del drugstore con exelentes armas.

Nota: lo de comprar en winters es solo una subjerencia pues en summers hay armas que las superan y pues ya casi bamos para aya asi que es tu decision.

Si compraste aqui entonces tienes que ir al sur, encontrando a enemigos como wooly shambler, lesse mook y whirln robo, encuentra al bubble monkey quien te transportara con Nessie al otro lado del lago y de aqui puedes regresar facilmente al Lab.

Ya de regreso en el lab, el Dr. te dira que ya remodelo el sky runner y "espera que llegue" a Summers (¿espera?), sube a la maquina y llegaremos en un BOOOM (literal) a nuestro destino.

```
|_____|
|      |
| *Summers |
|_____|
```

La maquina quedara hecha añicos, pero ay que ver lo bueno de nuestra condicion, ya llegamos (^-^), para explicar en pocas palabras lo que es summers, expreso lo que dice uno de sus habitantes:

Al despertar arrojamos amor, en la hora de comer arrojamos amor y en la noche arrojamos amor de nuevo (hey ese no era, pero encerio un tipo dice eso, que loco °~°).

a si el correcto:

El cielo es azul y el sol alto, los precios aqui son tan altos que transforman tu cara en azul (^-^, rayos odio el azul), esto es summers.

Ademas este es un paraiso porque... este... rayos no quiero decirlo, pero seria traicion a mi pais, haber ay va:

en el mar la vida es mas sabrosa ... (fin de la naques -\_-).

En la misma playa puedes comprar con un pariente de los Sanchez



el siguiente producto:

\*Gelato de resort \$ 49.°°

ademas puedes visitar los siguientes lugares:

```
|_____|
| L' hotel du summer |
|_____|
```

La tarifa es de \$150.°° por persona (creo que me va a dar un infarto °°), el asistente del manager, Risosha Richmonde te preguntara si tienes reservacion (es ovio que no) y al parecer esa basura de Pockey estuvo aqui.

```
|_____|
| Restaurant |
|_____|
```

El unico lugar donde existe un restaurant, el menu esta algo variado y claro que muy elevado, pero que importa, ya tengo que ir a comer..., hey mi Kraken soup esta fria...

\*Chef's special \$ 298.°°  
\*Pasta di summers \$ 128.°°  
\*Kraken soup \$ 648.°°  
\*Royal iced tea \$ 78.°°  
\*Can of fruit juice \$ 4.°°  
\*Cup of coffe \$ 6.°°

```
|_____|
| Shop A |
|_____|
```

Como en todo los shops esta el automatic teller machine y el telefono, ademas de que en este lugar venden el objeto mas caro de todo el juego, aunque son las mejores armas que te serviran por un tiempo:

nota: con lo que gastes aqui, el tipo podra pagar hasta la univeridad de sus nietos, esto es summers (^-^)

\*Big league bat \$3080.°°  
\*Chef's fry pan \$1198.°°  
\*Lucky coin \$6000.°°  
\*Gold bracelet \$2799.°°  
\*Platinum band \$6899.°°  
\*Diamond band \$9998.°°  
\*Super Plush bear \$1198.°°

```
|_____|
| Hint |
|_____|
```

Se pregunta el consejero a si mismo, "hey si todos hacen su agosto, ¿por que yo no?, y la respuesta de eso es que la tarifa referente a Summers es de \$150.°° (°~°), es todo por hoy.

```
|_____|
| Hospital |
|_____|
```

Ya sabes lo que opino de este lugar, sin decir malas palabras porfavor (°~°):

*Soften	\$ 120.°°
*Restore	\$ 110.°°
*Purify	\$ 100.°°
*Examine	\$ 70.°°

```

|-----|
|           |
|   Shop B   |
|           |
|-----|

```

El automatic teller machine y el telefono, nunca faltan,  
 Se podria decir que los precios de este lugar son regulares,  
 pero se especializa mas estilo drugs que shop:

*Coin of defense	\$2000.°°
*Bottle of water	\$ 4.°°
*Secret herb	\$ 380.°°
*Skip sandwich	\$ 98.°°
*Lucky sandwich	\$ 128.°°
*Cup of coffe	\$ 6.°°
*Can of fruit juice	\$ 4.°°

Los marineros de este rumbo hablan sobre un lugar llamado  
 Scaraba que se localiza al otro lado del oceano, pero ningun  
 marinero se atreve a ir por un monstruo marino llamado Kraken.

Puedes hablar con un marinero que cuida un bote, no le teme a  
 Kraken, PERO esta muy preocupado por su esposa, que ignora su  
 changarro de Magic cakes por ir a un extraño club de discusiones  
 e interes mutuo, por lo que terminara su relacion y el esta muy  
 triste, etc (rayos no soy consejero matrimonial, pero ya ni que).

Sigue el camino hacia la derecha y en una casa cerca de un gato  
 (el segundo gato exactamente),  
 encontraras a un sujeto de amarillo, que te dara el secret number  
 del Stoic club, al salir tu amigo Tony te llamara pues esta  
 colectando nombres de jugadores para un proyecto escolar (si claro  
 que materia las matematicas de super mario), puedes poner lo  
 que desees en 24 caracteres, el mio fue: Night stalker o tambien  
 barbie va a ser tu novia (^-^), (hey quien le dio el numero a tony,  
 ¿fuiste tu paula?),  
 despues de esto ve a hacer la reservacion en cualquier telefono y  
 dirigete al club.

```

|-----|
|           |
|   Stoic club   |
|           |
|-----|

```

Las personas de aqui tienen diferentes temas de comunicacion como:  
 Teorias del tiempo y espacio,  
 capitalismo,  
 te duermen,  
 la filosofia estúpida de una roca con sonido (hey),  
 discusiones intelectuales de bebidas, etc.

habla con el sujeto de bigote y te comentara sobre los magic cakes  
 su ironia y autoidentificacion bla bla, despues ve a hablar con la  
 que se parece a paula (20 años despues), te dira que este lugar la  
 hace sentir bien con su super ego (uff), te preguntara sobre los  
 magic cake's y saldra corriendo.

(nota: la eliminaron de la lista de miembros, je, je).  
 Ve a buscarla en su negocio, te comentara que los magic cakes  
 estan preparados con ingredientes especiales y Ness tendra un  
 extraño sueño (fsss °, ° ya veo que las "hierbas" son el ingrediente

especial, que loco)...

```
_____
|                               |
|         ·Dalaam               |
|                               |
|_____
```

Se localiza en el lejano este...

```
_____
|                               |
|         Palace of Poo        |
|                               |
|_____
```

Poo espera en su palacio su prueba final en el "place of emptiness", a lo que su maestro dira que esta listo en el mismo lugar hay objetos brain food lunch, brainstone y cup of lifenoodles, ademas de un telefono, sal del palacio y dirigete al sur, en las casas puedes encontrar objetos como: bottle of water, jar of delisauce, bowl o ricce gruel y bottle of wate, tambien el siguiente lugar.

```
_____
|                               |
|         Dalaam restaurant    |
|                               |
|_____
```

Ahora solo te muestro los precios pues no tienes que comprar, a si, aqui aceptan dolare\$:

\*Bottle of water \$ 4.°°  
\*Bowl of rice gruel \$ 88.°°  
\*Jar of delisauce \$ 300.°°  
\*Brain food lunch \$ 800.°°

Tambien encontraras un camino bloqueado por estatuas de conejos que mas tarde revisaremos, ahora ve al.

```
_____
|                               |
|         Mu the place of      |
|         nothingness         |
|                               |
|_____
```

Habla con el star master que te dira cosas sobre el entrenamiento Mu, y se ira volando (fss °,° que loco), sube a lo alto de la montaña. Poo se concentrara y llegara una chica a decirte que el maestro lo llama y detenga su meditacion, no agas caso ni te muevas y de pronto el espiritu de uno de sus antepasados llegara para completar el entrenamiento.

Te ara algunas preguntas, si quieres que te rompa tus brazos, piernas, te corte los oido y te deje ciego, a todo tienes que responderle que si, para poder obtener el mayor poder de la mente, ya terminado esto regresa al palacio.

Habla con el anciano y te comentara sobre el control de la obscuridad y los niños elejidos, etc, ademas de Ness, subiras algunos niveles y poo se transportara a Summers para unirse al grupo...

De vuelta en Summers, puedes comprar un  
\*magic tart \$480.°°

ahora dirigete al museo.

```
_____
|                               |
|         Scaraba cultural museum|
|                               |
|_____
```

Se encuentra la exhibicion sobre scaraba, la entrada es de \$3.°° por

persona, tambien puedes encontrar un telefono, en la primera planta encontraras a un sujeto que comentara algo sobre Mr. spoon de fourside (el del museo, solo que para ahorrarte unas monedas no añadi la opcion de visitarlo, opps ^-^), te comentara que no se ha comunicado con la informacion importante, ademas de eso lo demas en esta planta sale sobrando, sube a la segunda planta, pero un tipo no te dejara avanzar a si que tendras que "sobornarlo" con el tiny ruby de poo, siguelo y encontraras dos enemigos shattered man (a veces dejan Mummy wrap, pero regularmente solo te lastiman ^-^), lee la placa del geroglifico y poo te traducira algo sobre, la guerra con los invasores, el fuerte de la piramide, el dios de scaraba que protege la piramide, el nacimiento del milenio, el lost underworld, el hawk eye que es capas de dispar la obscuridad y unos numeros

4 3

25,

unos segundos despues, poo dira que la piramide de scaraba es la llave (como abra llegado a esa conclusion ^-^), sal de aqui y el tipo te comentara de un niño rico con un helicoptero que tomo la imagen del geroglifico (ademas de gastar mucho dinero) y te obsequiara la heroglyph copy, asi que dirigete a la salida del museo. Antes de salir, el telefono comenzara a sonar y como no se encuentra la encargada entonces... (ya sabes, contesta), es Mr. spoon del museo de fourside que encontro algo realmente extraordinario y fantastico, asi que puedes transportarte a fourside de nuevo...

```
|-----|
|   Dinosaur museum   |
|-----|
```

Primero tienes que pagar \$5.° por persona (que lata) dirigete a hablar con el dr. que te preguntara si conoces a la nueva cantante Venus (claro, si somos super conocidos ^-^), asi que dirigete al teatro.

```
|-----|
|   Topolla theather   |
|   part 3             |
|-----|
```

Paga y entra a ver el espectaculo de la cute, sexy baby Venus, esta algo largo, pero por ser venus me quedo (^-^), estas son las partes a resaltar:

No boy a comprar sus discos, he (^~^), a los 2/4 de acto un sujeto se para entre el publico y se retira, como a los 3/4 de acto, el mismo sujeto (con gran parecido al dr. spoon) se subira al ecenario, asi que venus le mandara a sus guaruras y se lo llevaran (no precisamente a hacer amistades), (...) ya terminado el acto ve a su camerino por el autografo, pero solo te lo dara en una cascara de banana (signed banana) y con esto regresemos al museo.

```
|-----|
|   Dinosaur museum part 2 |
|-----|
```

Paga de nuevo (que lata de nuevo) y ve a entregarle el autografo al dr. para que te de paso para el subteraneo:

El subterráneo es muy sencillo, encontraras enemigos deadly mouse, stinky ghost y fifthy attack roach, para el recorrido es el siguiente: bajando las escaleras con rumbo izquierdo encontraras en el basurero un croissant, la mayoría del camino tendras que recorrerlo por el agua pues unos botes no te dejaran pasar, hay algunas habitaciones, en la primera encontraras un borken iron, en la segunda un borken spray can, antes de la tercer puerta, junto a un bote encontraras un rust promoter dx (excelente bomba), en la tercera esta un Magic butterfly que te restaura PP's, en la cuarta hay un broken bazzoka y llegaremos con el jefe:

```
|_____|
| *Plague rat of doom |
|_____|
```

Hp: aprox 1950

Ataques: Poisonus fangs,  
big grin on his face  
bitting atack.

Offense: 71

Defense: 180

Exp. obtenida: 28818

Tactica: Solo te puedo recomendar lo de siempre psi especial con Ness, las bombs con Jeff o pudes curar, freeze con paula y poo, es necesario que estes pendiente de los ataques venenosos pues te restan alrededor de 20 hp's por turno asi que ten a ness curando o algun otro personaje.

Derrotado este animalejo, ve a grabar el sonido del magneti hill, el cual tambien te restaura etc, ademas de obtener un objeto carrot key y sin mas que hacer en este lugar(!!), transportate a Dalaam.

Ya estando aqui de nuevo (que efectivo es transportarse ^~^) visita el lugar con las estatuas de conjeos y utiliza la carrot key...

```
|_____|
| Cave of Dalaam |
|_____|
```

La cueva es realmente facil, encontraras enemigos como Tangoo (no es lo que aparenta su nombre), kiss of dead, conducting menace y tunder mite, la mayoría tipo electricos, sigue la cuerda de la entrada, dejate caer en la grieta, llegaras con un sudden guts pill, ademas de tres grietas mas, dejate caer en la ultima grieta, llegando con un objeto rock candy, dejate caer de nuevo y por fin encontraremos al jefe:

```
|_____|
| *Thunder and storm |
|_____|
```

Hp: aprox 2149

Ataques: Crashing boom bang attack,  
ruhed in and intertwined with you,  
summoned storm,  
taking deep,  
breaths for a next assault.

Offense: 111

Defense: 178

Vulnerable: Psi flash.

Exp. obtenida: 32257

Tactica: Si te sientes con suerte, intenta atacar con Psi flash B, en el primer turno (aveces resulta que conecte), si no pasa nada

entonces psi especial con Ness o que cure, psi freeze con paula y Poo y alguna super bomb con jeff, algunos de sus ataques son eletricos por lo que la franklin badge te sera muy util, lo mas conveniente seria estar en el inventario del personaje mas devil (dije devil, no paula), recuerda estar pendiente de recuperar puntos con tu inventario. Ahora ve al pink clod para lo habitual, regresa y tirate a la grieta y encontraras el bracer of kings para poo (unica equipable en el). Regresa a Summers...

Dirigete a rentar un bote con el marinero, el muy agradecido por lo de su esposa solo te cobrara \$20.°° por pesona (que amable °o°) y emprenderemos el viaje...

(en este recorrido imaginate la melodia de las aventuras de popeye... ..)

Despues de este tranquilo viaje (y una pausa por tener nauseas °o°), el clima cambiara drasticamente y algo nos atacara...

```

|-----|
|          |
|   *Kraken   |
|          |
|-----|

```

Hp: aprox 1218

Ataques: Crashing boom bang attack,  
Pale green light,  
breth fire,

Offense: 111

Defense: 178

Vulnerable: No es tan poderoso como alegaban los marineros, con la franklin badge le regresara los ataques electricos y los ataque de fuego no le causaran mucho daño al portador del flame pendant, solo ocupa psi especial, bomb's y ataques de freeze. y despues de una gran victoria y un asombrado capitan (^-^), llegaremos a nuestro destino.

```

|-----|
|          |
|   Scaraba   |
|          |
|-----|

```

Un lugar con sol, arena, mar y cobras... (todo lo que nos hacia falta para un buen viaje).

Lo primero que hay que resaltar es que pudes enfermar de sunstroke, debido al gran calor, (ya sabes como contrarrestar este efecto), asi que pasemos a visitar los lugares mas destacados:

```

|-----|
|          |
|   Hospital   |
|          |
|-----|

```

Porfavor sin comentarios:

\*Soften               \$ 150.°°  
\*Restore               \$ 140.°°  
\*Purify                \$ 130.°°  
\*Examine               \$ 80.°°

```

|-----|
|          |
|   Hotel   |
|          |
|-----|

```

El nombre real es: great southern international resort hotel

(mucho nombre para un lugar muy incauto),

el costo de una habitacion individual es de \$100.°°

por persona, encontraras el automatic teller machine, un telefono y al final del pasillo un tipo que vende mercancia:

shop:

*Bomb	\$ 149.°°
*Super bomb	\$ 399.°°
*Bottle rocket	\$ 29.°°
*Big bottle roket	\$ 139.°°

Tu sabras que comprar (pero mi recomendacion es el super bomb ^-^).

Hay algunos aldeanos que te puden dar esta informacion:

La tenda tribe regreso al deep darkness,

hay un tipo que conose al dungeon man, el se encuentra por estos rumbos,

al parecer Pokey estuvo aqui, "pokey stink still hang in the air" (es que no se baña ^^).

```
|-----|
| Hassan's shop |
|-----|
```

Aceptan dolare\$, el lugar es muy rustico, y el vendedor parece sacado de una de las historias de las mil y una noches, pero que importa hoy me siento feliz (^.^),

por supuesto que por las barbies, por que más:

*wet towel	\$ 24.°°
*vial of serum	\$ 58.°°
*secret herb	\$ 380.°°
*sudden guts pill	\$ 500.°°
*protein drink	\$ 38.°°
*Banana	\$ 5.°°

Por este rumbo encontraras muchos mercaderes con diferentes productos:

snakes:

pudes conseguir algunos tipos de serpientes para ataques:

*Snake	\$ 220.°°
*Viper	\$ 550.°°
*Vial of serum	\$ 58.°°

Que seriamos sin los saborizantes, no soportaria

tomar una taza de cafe si azucar (aggh le puse sal -, -):

seasonigs

*Ketchup Packet	\$ 2.°°
*Sugar packet	\$ 3.°°
*Tin of cocoa	\$ 4.°°
*Carton of cream	\$ 4.°°
*Spring of parsley	\$ 2.°°
*Jar of Hot sauce	\$ 3.°°
*Salt packet	\$ 2.°°

otro tipo tambien vende serpientes pero en un modelo diferente:

*snake bag	\$ 290.°°
------------	-----------

shop:

*Big league bat	\$1380.°°
*Platinum band	\$3899.°°
*Defense spray	\$ 500.°°
*Crystal charm	\$ 600.°°
*Broken cannon	\$ 218.°°
*Piagui nose	\$ 300.°°

Tambien encontraras un tipo que dice:

"you shall come bak here after you have encountered a dangerous situation", no estoy muy seguro pero creo que es una especie de save.

Scaraba delicacies:

*Bean croquete	\$	12.°°
*Molokheiya soup	\$	20.°°
*Kabob	\$	54.°°
*Boiled egg	\$	9.°°
*fresh egg	\$	12.°°
*cup of coffe	\$	6.°°
*Bottle of water	\$	4.°°

Ya listo para el viaje, dirigete al desierto.

```
_____
|                               |
|   Scaraba desert             |
|                               |
|_____
```

Es muy parecido al dusty dune y los enemigos son primos lejanos con los de aquel lugar: great crested booka, dread skelpion, high-class UFO y el increíble red worm, que te dara 20643 de experiencia por solo aplastarlo, pero es muy rapido y dificil de encontrar. sigue el camino y encontraras:

```
_____
|                               |
|   Hint                       |
|                               |
|_____
```

Este tipo esta en todos lados, la tarifa en este lugar es de \$100.°° es toodo por hoy.

mas adelante tambien encontraras a otro mercader, shop:  
\*Bottle of Dxwater \$ 198.°

Y más al sur encontraremos la famosa piramide, pero... la puerta no se abre asi que ve a la esfinge de mas abajo, que te pondra una prueba para saber si eres un ladron o un guerreo:  
Encontraras 5 botones, la convinacion segun el hieroglyph copy es:

```
 _ _ _ _ _
|   .   | := representa a 1 y despues 6.
|       |
|  4   3 |
|       |
|  2   5 |
|_ _ _ _ _|
```

Asi que sigue la secuencia y la puerta se abrira.

```
_____
|                               |
|   scaraba Pyramid           |
|                               |
|_____
```

En todo el recorrido encontraras enemigos: Arachnid!!!, guardian hieroglyph, letal asp hieroglyph, petrified royal guard y fierce shatered man, el camino es muy lineal, subes escaleras, bajas escaleras, caminos rectos, etc. Encontraras un objeto viper y llegaremos con un sarcofago que se ve algo sospechoso, pero continua el camino... encontraras mas objetos, speed capsule, cup of lifenoodles, hasta encontrar un sarcofago que no te deja pasar:

```
_____
|                               |
|   *Guardian general         |
|                               |
|_____
```



| \_\_\_\_\_ |  
Hp: aprox 1370

Ataques: Charged forward,  
shiried a war cry (offense baja),  
swinging,  
something spin around (pp menos)

Offense: 109

Defense: 214

Exp. obtenida: 23848

Tactica: Lo cotidiano, psi special, bomb's y freeze, no es muy dificil, a lo mucho te puede hacer enfadar (^-^).

Entra a la ultima sala y encontraras un objeto Rain pendant y un raro recuadro en el piso, al oprimirlo un extraño ruido se oira, ahora regresa con el sarcofago sospechoso...

Si ya notaste, hay un nuevo camino hacia la izquierda (escaleras arriba) que te llevara con un bag of dragonite y donde estaba el sarcofago ahora hay una grieta, salta y encontraremos el hawk eye, (no es saqueo, es, he, un apoyo material, ¿que? si esta penado por la ley no es mi problema °o°) sigue el camino hasta encontrar un objeto diamond band, una magic butterfly y una nueva grieta, salta, avanza un poco mas y porfin encontraremos la salida.

Estaremos en otra parte de scaraba, al intentar avanzar, el star master aparecera para llevarse a Poo, pues tiene que aprender la tecnica Starstorm y prometiendo regresar, se iran volando (fsss, que loco °, ° otra vez los magic cake's).

En este territorio encontraras enemigos: High-class UFO, marauder otobot, beautiful UFO y el muy querido red worm, por este rumbo encontraremos a un sujeto que vende algunos articulos.

Shop:

*French fry pan	\$1790.°°
*Cruher beam	\$1150.°°
*Multi bottle rocket	\$2139.°°
*Bazzoa	\$ 950.°°
*Bottle of DX water	\$ 198.°°
*Beef jerky	\$ 70.°°
*Secret herb	\$ 380.°°

Mas adelante encontraremos al Noble warrior (extrañamente es el unico sujeto con esas características en todo Scaraba), te dira que hay una torre llamada Dungeon Man y te obsequiara la Key to the tower, localizada al Noroeste... (o sea arriba izquierda) Si ya la encontraste, ocupa la llave y entra.

| \_\_\_\_\_ |  
|           Dungeon man           |  
| \_\_\_\_\_ |

En toda la torre apareceran enemigos que son viejos conocido (no seria muy conveniente estar diciendo nombres, por que no enfrento a la mayoria ^-^) pero son perdedores parecidos a obsequios, (bueno algunos nombres, mistical record, scalding coffee, etc.). Otra cosa que resaltar seria que hay muchos muchos letreros, la mayoria son bobadas, todas firmadas por brick road (que pesado ^-^). En la primera parte a la izquierda encontraras una banca para poder descansar, un automatic teller machine, un telefono y el siguiente lugar:

| \_\_\_\_\_ |

```
|           Hospital           |
|_____|
```

Por indicaciones de Brick, tenemos que visitar al doctor (ja ja ja que gracioso, si claro, no me sigue gustando el hospital °-°):

```
*Soften           $ 150.°°
*Restore           $ 140.°°
*Purify            $ 130.°°
*Examine           $  80.°°
```

Ahora limpiemos este lugar llevando los objetos:

Malokheiya soup, \$5.°°, snake, super plush bear, cup of lifennodles, (Me parece que son todos, je je ^~^), para avanzar a la siguiente planta en un lugar donde hay cuatro cuedas (y un solo camino), ocupa la tercer cuerda, en todo este lugar encontraremos los objetos: \$10.°°, pizza, suden guts pill, psi caramel, enemigos como lesser mook y robo pump entre otros.

Avanza y encontraremos un objeto wet towel, por ultimo sigue subiendo y llegaremos con el mismisimo Brick road que ahora es el Dungeon Man (orale °° parece una pizza), ve a la grieta y sigue cayendo hasta encontrar un IQ capsule, sal completamente, la torre te seguira ahora.

Dirigete de nuevo al sur..., cuando llegues con unas palmas el Dungeon man se atascara y no podra moverse, tu continua y ve a hablar con el noble warrior, hablara sobre un lugar llamado deep darkness que se encuentra al otro lado del rio, pero existen monstruos muy fuertes, tanto que podrias perder la vida (que terrible), preguntara si sabes alguna idea estúpida para pasar (como te atrevez) pero tienes que decirle que si, para que te diga que se podria pasar con un submarino, (mmm un submarino, donde rayos encontraremos un submarino), ve a hablar con la torre y dira que tiene uno en su coleccion de artilugios, entra y dirigete de nuevo a donde esta su rostro...

Ya aqui, dejate caer en la segunda grieta, encontraras un talisman ribbon y dirigete al submarino.

Nota:Antes puedes descansar en el revitalizing device.

Jeff reparara el submarino y...

Seguiremos con nuestro viaje...

```
|_____|
|           Deep darkness           |
|_____|
```

Este lugar tiene todas las características de un pantano (opss no me parece muy peligroso), lo mas importante que hay que saber es que cuando avanzas en aguas profundas pierdes algunos puntos de hp (es lo natural al no respirar ^-^), lo primero que encontraremos sera un pelifono (yo lo llamo asi), tambien un mono que te dejara descansar en los arboles "free" (gracias, vales mil ^-^), mas adelante hay un tipo que vende algunos "accesorios":

Shop:

```
*Combat yo-yo           $1148.°°
*Super bomb              $ 399.°°
*Multi bottle rocket$2139.°°
*Rust promoter DX        $ 289.°°
```

Compra el Multi bottle roket y dejalo en tu inventario, sera util.

Continua al sur hasta encontrar una banana, lo demas se ve muy obscuro asi que es momento de utilizar el Hawk eye, sigue y encontraras a un cash dispenser man (una especie de automatic teller machine) y comenzaremos a encontrar los "peligrosos" enemigos: Even slmier little pile, manly ish, hostile elder oak (huye de el,

pues al destruirlo te causara muho daño), hard crocodile, demonic petunia, big pile of puke (primos cercanos de master belch), manly fish's brothers, pit bull slug y zap Eel.

Si ya veo, es todo un ecosistema de criatuaras, tambien puedes encontrar cosas de valor:

Beef jerky,

IQ capsule, por este rumbo hay un pajaraco que te dira algo de la la village tenda,

cup of lifenoodles y cerca el helicoptero que robo pokey, todos voltearan a ver a Jeff para saber si tiene reparacion, pero esta completamente desecho (lastima),

mas al oeste hay un sourvenir coin y mas al norte un rock candy, por este rumbo hacia el noreste (derecha, arriba) encontraremos a un bulto rojo (se ve asqueroso), pero es un viejo conocido, tiene nuevo nombre pero sigue siendo el mismo:

```
_____
|                               |
|      *Master Barf            |
|                               |
|_____
```

Hp: 1625

Ataques: Burper and blew his nauseting breath (provoca nauseas, aprox -20 por turno al afectado),  
Exhaled a blast of stinkky breath,  
Started continuous attack,

Offense: 136

Defense: 177

Exp. obtenida:31264

Tactica: No te compliques la vida castigando (o siengo castigado), con esta bolsa de basura, ocupa el multi bottle rocket con Jeff (wooaw causando un daño enorme) y Poo llegara del cielo con su nueva tecnica, Psi starstorm a, acabando con el pobre belch, (opps quice decir barf).

Continua el recorrido y hacia el oeste encontraremos la entrada a una cueva:

```
_____
|                               |
|      Village tenda          |
|                               |
|_____
```

La cueva esta llena de hongos (¿que no son hongos?, je je son los tenda ^~^), pero todos te diran lo mismo, We're shy (o sea, somos timidos, retraidos, uraños, temerosos, apretados, apagados, etc, lo siento no soy psicologo).

En la parte con el letrero que dice weird junck, hay un telefono y un basurero, dentro esta un death ray, puedes recorrer el lugar.

```
_____
|                               |
|      Hotel                   |
|                               |
|_____
```

Descansa gratis en la cueva, no hay servicio a la habitacion, ni cama, pero que mas da, es gratis (^-^).

Uno de los tenda (el de baston y cuernos) dira:

Rumores que he escuchado dicen sobre un libro que cura la timidez, pero no se donde esta, solo son rumores.

(gracias por dar muhas pistas, abuela °~°).

```
_____
|                               |
|      Hot springs             |
|                               |
|_____
```

Good all over, es igual al que esta en saturn valley, solo entra y

quedate un rato para que sean establecido todos en la partida.

Tambien hay un shop, pero no hay moviementsos debido a la TIMIDEZ del vendedor, por aqui encontraras a el unico tenda que no es timido, se llama Bubby, el cuenta sobre un lugar llamado "underground", alli habitan los terrorificos dinosaurios, pero para poder ir tenemos que hablar con las rocas (fsss °,°, que loco, hablar con las rocas, fsssss °,° uno mas del club de los magic cakes).

Sin mas que hacer sal de la cueva.

Al instante se comunicara el apple kid, que se encuentra en en Winters con el profesor Andonutus y tiene listo su ultimo invento, el eraser eraser machine, pero (!!!) algo sucedera y se cortara la llamada.

Despues marcara el orange kid para avisar de su invento sobre change a boiled egg back into a raw egg y comentara sobre un libro llamado "overcoming shyness" que misteriosamente desaparecio, dicho eso se despedira (como siempre sin dar credito de los \$200.°°).

Transportate a winters, encontraras a Maxwell, nos dira que Tony se ha perdido (la pregunta de siempre es: "y donde lo dejaron" ^-^).

Ya sabes como llegar al Lab...

Ya aqui si hablas con el raton te dara la eraser eraser machine, puedes descansar en la maquina que esta alli y partir hacia afuera, a la parte donde hay muchas columnas, especificamente en el centro.

```

|-----|
| Stonehenge base |
|-----|

```

Asi que era una base, esta algo dificil pero no muchos, baja las escaleras y sigue el camino, un borrador gigante no te dejara pasar, asi que ocupa el eraser eraser y listo, continua a la otra fase.

Puedes encontrar enemigos como Mook senior, encontraras dos caminos pero van al mismo lugar, en la siguiente fase abra otro enemigo que es starman y un objeto spicy jerky, avanza a la siguiente fase que se encuentra hacia el este.

En esta parte abra otro enemigo más, el atomic power robot (estalla cuando lo derrotas, mejor corre de el), hay un camino al norte que te llevara con un guts capsule y al sur encontraras la siguiente fase.

Hay un camino al norte con un objeto cup o lifenoodles y puedes encontrar la entrada siguiente.

Hay un nuevo enemigo, el starman super, si vas al este obtendras una broken harmonica, sigue el camino de las escaleras y continua.

Puedes obtener el exit mouse y pasa a la siguiente fase.

En esta parte estara el enemigo military octobot y los objetos, speed capsule, broken trumpet y pixie bracelet, asi que continua.

Encontraras a los extraviados, todos parecen muy comodis, no les prestes atencion ahora y continua, en la ultima parte se encontrara el capitán de este barco.

```

|-----|
| *Starman deluxe |
|-----|

```

Hp: aprox 1300

Ataques: Psi starstom a,  
fire a beam,  
called for help.

Offense: 143

Defense: 186

Exp. obtenida: 40131

Tactica: "La inteligencia indica que no estan preparados para la eventualidad", estas son sus palabras, para acabar con el golpealo en menor grado hasta que se destruya su escudo que te refleja los golpes, hecho esto eres libre de acabar con el de la forma que ya sabes.

Al ser destruido el starman DX, la base dejara de funcionar bien, regresa a hablar con todos, Mr. saturn te obsequiara el saturn ribbon, el apple kid dira que regreso el libro "overcoming shyness" a la biblioteca de Onnet (que ovio era eso -.-), ocupa el exit mouse y transportate a Onnet, dirigete al library, ve a hablar con el tipo de la mascara que te dara permiso de ocupar el libro, ve a buscarlo en el primer salon (se encuentra casi al final del estante),

ahora ya con el, dirigete a la tenda tribe...

ve directamente a entregarselo al anciano,

despues de leer el libro...

La timidez se abra curado, el anciano te obsequiara el tendrakraut, llegara el de las fotos para una del recuerdo y si deseas puedes cambiar tu nombre de jugador (yo me quedo con el de las barbies ^-^).

La mayoría de los tenda solo dicen tonterias, puedes tomar el te con uno de ellos y te contara una larga historia (nos vemos dentro de un rato ^-^).

Que mal lunes, en que ibamos a, nos falta ver un lugar aqui:

```
|-----|
|         |
|  Item shop  |
|         |
|-----|
```

No es precisamente un shop, al tipo este, le encantan los horno of life (ni idea de por que) y te dara una lista de objetos que puedes obtener a cambio:

\*Plain roll

\*Plain yogurt

\*Plain roll

\*Spicy jerky

\*Bag of dragonite

\*Talisman coin

\*Hall of fame bat

Si hablas con uno de los tenda te abrira un pasaje secreto para el lost world (si claro donde estan las rocas que hablan y los dinosaurios ^0^ y que mas).

```
|-----|
|         |
|  Underground  |
|         |
|-----|
```

Encontraras una roca que habla (°-° es como para volverse loco), te pedira que hables con todas las rocas que encuentres en el camino (°-° aun mas loco que lo anterior), continua avanzando.

En la siguiente parte encontraras enemigos Fobby (por lo general) y al parecer cuatro diferentes caminos:

-Las primeras escaleras y una grieta hacia el oeste te conectan al mismo lugar, con una roca que habla y un objeto super bomb.

-Las escaleras cerca de la grieta te llevan con un objeto IQ capsule y con otras escaleras que a su vez te llevan con un Diadem of king.

-El ultimo camino, cerca se encuentra un objeto luck capsule sera para la siguiente parte.

Abra nuevos enemigos, hyper spinning rob, uncontrollable sphere y conducting spirit.

Sigue avanzando y llegarás con un rock candy y un bottle of DX water, además de dos escaleras, sigue la primera llegando con un cup of lifenoodles, una grieta que a su vez te lleva con un roca y más adelante un luxury jerky, sigue las escaleras, encontrarás un rabbit's foot y como ya te abras dado cuenta, el jefe del santuario.

```
|_____|
|      |
| *Electro specter |
|_____|
```

Hp: aprox 3339

Ataques: Neutralizer,  
(efecto psi fuera)

Offense: 148

Defense: 203

Exp. obtenida: 40131

Tactica: Lo cotidiano que siempre recomiendo, aunque no estoy seguro si activa alguna especie de escudo, entonces puedes ocupar psi starstorm con Poo.

Derrotado, continua avanzando y cae en la grieta hasta que llegues con una especie de tablero, te saludara, dira algunas otras cosas y grabara el sonido, continua y cae en la grieta, para llegar a...

```
|_____|
|      |
| Lost world |
|_____|
```

Wooow °°, llegamos a un primitivo lugar en donde parecemos unas pequeñas hormiguitas, los temblores son muy cotidianos, esto se debe a los hot springs que se encuentran aqui y te restauran de algunos tipos de daño, tambien se encuentran los dinosaurios, bueno solo hay dos tipos que son wetnosaur y chomposaur, tambien esta ese espantoso ego orb.

Hay algunos objetos y lugares en que puedes encontrar:

Al norte (en lo mas lejos) encontraras un sea pendant y un horn of life.

Hay una parte donde encuentras un pelifono y un tenda te dira que hay dos tipos de hot spring, los azules que restauran hp y los rojos que son efectivos en la paralisis, envenenamiento y cosas de ese tipo, por este rumbo se encuentra un brain food lunch.

De nuevo al norte encontraras un guts capsule, tambien el siguiente lugar:

```
|_____|
|      |
| Dinosaur cage |
|_____|
```

Habitado por los tenda, al pasar por aqui uno de ellos te hablara y luego el jefe te pedira el Tendakraut, para despues darte paso a su aldea, encontrando los siguientes servicios:

Hotel:

Unicamente \$400.°° por noche, encontramos muy acojedor el lugar, he!!! (claro que no me boy a quedar °~°)

Shop:

Orale el mammoth por solo \$98.°°, encontraras dos excelentes armas que te serviran por un buen rato:

*Ultimate bat	\$2298.°°
*Holy fri pan	\$3480.°°
*Shiny coin	\$4000.°°
*Horn of life	\$1780.°°

\*Mammoth burger \$ 98.°°  
\*Luxury jerky \$ 210.°°  
\*Bottle of DX water \$ 198.°°

Ademas hay un pelifono y un tenda que es como un automatic teller machine.

Por ultimo veremos al mas importante, la roca que habla, dira pon mucha atencion y toma nota:

El destino del universo depende de ti,  
los monstruos fueron influenciados por el poder de los santuarios,  
(te dara toda la lista de los santuarios), etc.

Ahora dirigete al oeste y luego al sur, encontrando el cloak of king, mas al suroeste se encuentra un pelifono y por ultimo la cueva.

```

|-----|
|   Fire spring   |
|-----|

```

La cueva esta algo enredada, pero la verdad es que es facil de pasar, los enemigos estan algo variados, ya sabes todos tipo fuego (uff): mayor Psychic psycho, Psychic psycho, evil element y soul consuming flame.

-La primera entrada que encuentres te llevara con un speed capsule,  
-Si continuas el camino de las sogas, pasaras otra entrada y llegaras con un bag of dragonite,  
-pasa la entrada y si continuas hacia el este, llegaras con un cherubs band, continua el camino de la sogas, al parecer hay tres caminos mas:  
-la entrada oeste te llevara con un magic butterfly,  
-Si continuas la direccion de la cuerda norte, obtendras un horn of life,  
-continua por la entrada este, despues sigue la sogas, pasa la entrada y encontraremos dos entradas mas,  
-la primera te llevara con un objeto moon beargun,  
-continua con la otra, pasa el camino de las sogas y finalmente encontraremos al ultimo jefe de los santuarios:

```

|-----|
| *Carbon dog   |
|     ---      |
| *Diamond dog  |
|-----|

```

Hps: aprox 1834, 2990

Ataques: CD:

Fireball,  
making a loud,  
biting attack.

DD:

making a loud,  
biting attack,  
Psi shield B,  
glorius light.

Offense: 159 - 167

Defense: 174 - 230

Exp. obtenida: 84435

Tactica: Caaaramba, este si se ve como un enemigo muy peligroso, ya sabes lo cotidiano para tactica, psi especial con Ness, boms con Jeff, freeze con paula, starstorm con poo.

Cuando acabes con la primera parte, se transformara en un diamante y te reflejara la mitad del daño ocasionado, ocupa los golpes mas deviles para romper el shield y cuando se destruya dale con todo.

nota: si te conecta glorius light estas frito.

Acabando con el, sigue el camino ovio hasta llegar con el santuario y grabar la melodía, el sound stone comenzara a funcionar con todas los sonidos...

...

Ness tendra una extraña vision sobre recuerdos de su infancia... (no te la boy a contar, observa tu mismo)...

```

|-----|
|         |
|   Magicant   |
|         |
|-----|

```

Taran, apareceremos en la mente de Ness, que raro lugar, lleno de viejos conocidos, no muy conocidos y de no sabia que existian (^-^), lo mas raro de aqui (no, no son las zanahorias) es que al hablar con ciertas personas, el color del lugar cambia, puedes encontrar a everdred (robando es lo mas seguro ^-^), al star master, a la mamá, a tracy, y a king.

Hay dos edificios en este gran lugar (expresion de sarcasmo):

Shop:

habla con el tipo que se ve como diablo:

\*Magic pudding       \$ 680.°°

\*Earth pendant       \$4000.°°

en el otro edificio se encuentra un pollito, un automatic teller machine y un telefono (momento, como te puedes comunicar y comprar cosas en tu mente, muchos cientificos se han de estar revolcando en sus tumbas ^~^).

Continua hacia el oeste, encontraras a master belch, odiandote por aver arruinado sus planes, hay mas conosidos de ness, un hotel (es tu mente, no pagas) y un psi caramel.

Tambien puedes encontrar a pokey (en su version no mala) y mas al norte una cepulcro en honor a Buzz buzz (buzy ^-^) y una habitacion donde estan los flying man's, todos representan a tu corage, puedes hablar con cualquiera de ellos y se unira para ayudarte.

Continua y encontraras al star master, hablandote del sea of eden que es donde podras obtener el maximo poder de la mente, proseguimos en el transcurso encontraras enemigos como electric swoosh, loaded dice (puede llamar a diversos enemigos, que porsupuesto no mencionare, pero son perdedores), care free bomb, french kiss of dead y mr. molecule.

Encontraras dos caminos, hacia el este, esta un clon de Ness y un bag of dragonite, continua al norte, de nueva cuenta hay dos caminos, el norte te lleva con un goddess band, continua hacia el este completamente y encontraras el magicant bat, sigue avanzando y encontraras un magic tart, continua hasta encontrar una especie de raiz, que te transportara a otro lugar:

```

|-----|
|         |
|   Sea of eden   |
|         |
|-----|

```

Mas que un mar, es similar a un lago, los enemigos principales son los kraken, no hay nada mas que ver aqui, solo dirigete al suroeste, hasta que encuentres, ¿que? no puede ser, ¿el evil mani mani?:



|  
| \*Ness nightmare |  
|\_\_\_\_\_|

Hp: aprox 1654

Ataques: Psi especial a, n,  
psi lifeup B,  
psi shield B,  
Glorius light (similar a psi flash),  
al parecer otros ataques de Ness.

Offense: ???

Defense: ???

Exp. obtenida: 89004

Tactica: Es la parte mala de tu cerebro (osea el quemado en el arroz ^-^).

Tienes que ser muy habil en tus ataques, pues cuenta con la misma cantidad de ataques que los tuyos, al poner el shield, debes de atacar con lo mas devil, tu tambien puedes ocupar shield en ti, mi recomendacion es ocupar el psi flash en el primer turno, si lo conectas ya estaras del otro lado.

Derrotado esta "parte mala", Ness escuchara sobre su familia, Gyigas, el apple of enlightenment y su destino.

Despues la voz le dira que tiene que ir a saturn valley, con Mr. saturn (lo siento pero no lo conosco, ha saturn, je je), los poderes de los santuarios le daran mas energia a Ness, obtendra una experiencia de 200,000 (woooaw °°) y aprendera el teleport B, ocupara este poder y comenzara a dar vueltas en los santuarios (estilo amanecer crudo en domingo, me han contado ^-^) y aparecera de nuevo en fire spring, sus amigos estaran muy preocupados (que dijeron, este ya entrego el equipage), pero Ness dira que el siguiente destino es Saturn Valley, por lo que todos se transportaran.

Llegamos de nuevo a Saturn Valley, abra una reunion de cientificos (es hora de la fiesta, ¿que? yo no acostumbro molestar a los demas, esos eran mis amigos, pero ahora no estan presentes ^-^), habla con ellos, en especial con el Dr. andonuts, que te comentara de que con la colaboracion de los otros, crearon el Phase of distortes, capaz de viajar en el tiempo y espacio, entra a la maquina y (...), todos quedaran como carbon, el dr. andonuts, dira que le hace falta un material, como un meteorito (solo eso faltaba ^-^), preguntara si sabes donde hay uno, (es ovio que si °~°), antes de ir hacia onnet, comentara que el shop, tiene nuevos productos.

Shop:

En realidad si tienen nuevos equipos, checa esto:

*Flame pendant	\$3000.°°
*Rain pendant	\$3000.°°
*Night pendant	\$3000.°°
*Piggy jelly	\$ 222.°°

Ahora transportate a Onnet... el lugar esta algo lugubre, dirigitete hacia el meteorito, pero no sera asi de facil, hay enemigos como: Evil eye, ghost of starman, mechanical octobot, si tienes problemas puedes pasar a descansar a tu casa, para poder ir al meteorito y obtener el meteorite piece.

Regresa a Saturn Valley, entregale el objeto al dr. andonuts y ve a descansar al hotel.

Nota: antes de hablar de nuevo con el dr. ve a obtener los objetos que necesitaras para la ultima parte, yo recomiendo: horn of life o cup of lifenoodles, bag of dragonite, multi bottle rocket u otros tipos de bomb's, viper's o phraoh's curse y una gran cantidad de reservas para recuperar hp's y pp's.

Habla de nuevo con el dr. presentandote la segunda version del phase of distorter (espero que no estalle ^-^), el cual tiene las opciones de recuperarte y salvar tu progreso.

Habla varias veces con el dr. hasta que puedas subir a la nave (es que pregunta varias veces si estas seguro de lo que haces, que lata °~°).

La nave regresara al lost world (bueno, en una cueva del lost world), avanza y el star master, estara esperando para darle el poder "psi starstorm n" a Poo, encontraras a un Mr. saturn, el cual muy asustado (eso creo, no) dira que fue secuestrado y el que lo hizo se transporto al pasado, en la nave destruida se encuentra un horn of life, revisa bien el lugar y llegara el grupo de cientificos, habla con el dr. el cual dira que efectivamente, este fue el lugar donde ataco Giygas PERO (odio los peros) fue mucho tiempo atras, en el pasado (a eso me referia -\_-), habla con todos y vuelve a hablar con el dr. andonuts, el cual dara una solucion, viajar al pasado en el phase of distorter 3, PERO (otra vez los peros -\_-) ninguna forma de vida es capaz de viajar en la nave o los demolera en el progreso.

Lo unico posible seria transferir los cerebros a robots, dile que aceptas (mas de una vez), para que haga la transferencia, claro con sus respectivos defectos, pues no hay seguridad de que los spiritus regresen a sus cuerpos del pasado (^-^).

La maquina transportara al grupo, en el mismo lugar, pero en el pasado (que gran viaje ^.^).

Continua hacia el oeste y luego al norte, los enemigos son: Nuclear reactor robot, ultimate octobot, wld'n wooly sampler y squatter demon, el camino es muy lineal, encontraras un objeto legendary bat, al final encontraras una esfera que te llevara a otro lugar...

Los enemigos son los mismos, mas un nuevo invitado, el final starman, avanza hacia el norte, hasta que encuentres una entrada.

El lugar es una especie de cerebro, continua y prepárate para la batalla final...

encontraremos al famoso gyigas el cual tomara la forma de Ness, despues llegara Pokey para decir algunas calumnias...

```

|-----|
| *Gyigas F1 |
|-----|

```

Hp: aprox ????

Ataques: Al parecer todos los ataques de Ness.

Offense: 255

Defense: 255

```

|-----|
| *Heavi armed pokey |
|-----|

```

Hp: aprox 2259

Ataques: Stinky gas,  
tore into you,

Offense: 149

Defense: 255

Tactica: Ni de broma ataques a Gyigas, pues te regresara los ataques, ocupa ataques individuales para acabar con pokey, como Psi freeze, bomb's y ataques normales.

Cuando termines con pokey, cambiara la pantalla y el comenzara a intimidarte, para ahora si poder enfrentar a Gyigas

```
|_____|
|      |
| *Gyigas F2 |
|      |
|_____|
```

Hp: aprox 2000

Ataques: Al parecer todos los ataques de Ness.

Offense: 255

Defense: 255

suceptible: brain shock.

Tactica: Ocupa todo lo que tengas, envenena a gyigas con algunas viper's, ataques con bomb's, psi special con Ness, psi starstorm con poo, bag of dragonite con Paula.

Al Derrotarlo, regresara Pokey para dar mas amenazas y tendremos que enfrentar de nuevo a Gyigas:

```
|_____|
|      |
| *Gyigas F3 |
|      |
|_____|
```

Hp: aprox ????

Ataques: Al parecer todos los ataques de Ness.

Offense: 255

Defense: 255-127

suceptible: brain shock.

Tactica: Ahora en lugar de atacar, ocupa la tactica de defensa, tratando de que no muera Paula, con ella ocupa su habilidad Pray, 7 veces (una en cada turno):

Pray 1: El grupo de cientificos regresara a saturn valley, todos oiran las plegarias y mandaran la energia a Ness y sus amigos.

Las defensas de Gyigas se haran inestables y ahora tendremos mas ventajas de ataque, , si conectas el brain shock ara que Gyigas este en estado stange, por lo tanto no conectara todos los golpes.

Pray 2: En Summers, los runaway seestaran dando la gran vida, (en especial al que le estan bailando ^^), el grupo se reunira y mandara sus energias a Ness y sus amigos.

Pray 3: En twoson, el papá de paula ira muy tranquilo caminando, cuando escuchara la plegaria y tirara una carrera hacia el polestar, reuniendo a los infantes para enviarle sus energias a Paula y sus amigos (fsss °,° de cual fue me ahora pensaria el papá de paula).

Pray 4: En winters, tony pedira ayuda a sus compañeros, los cuales al oir la historia, enviaran sus energias a Jeff y sus amigos.

Pray 5: En dalaam, las "amigas" de Poo, enviaran sus energias para que Poo y sus amigos no mueran (que positivas ^-^).

Pray 6: En Onnet, Frank estara merendando en el burger y mandara sus energias a Ness y sus amigos.

Pray 7: Tambien en Onnet, el la casa de Ness, su familia enviara sus energias (aun el perro) para Ness y sus amigos.

Al obtener todas las energias, gyigas sera derrotado, para poder enfrentar a su ultima face:

```
|_____|
|      |
|  *Gyigas F4  |
|      |
|_____|
```

Hp: aprox ????

Ataques: Al parecer todos los ataques de Ness.

Offense: 255

Defense: 255-127

susceptible: brain shock.

Tactica: Mantener ocupado a Gyigas, regularmente ocupa los turnos para curar o revivir, segun sea el caso, ocupa de nuevo Pray con Paula, la primera vez su llamado sera absorbido, pero para la siguiente vez sus plegarias seran escuchadas y ocuparan la palabra clave:

O sea tu nombre de Jugados, a mi me decian, "la Barbie va a ser tu novia" ^.^ (que tiene de malo, esa era mi palabra clave ^.^)

Ocasionandole una serie de golpes a Gyigas, el cual sera derrotado.

Y claro que tengo que decir mi frase celebre:

"Su lechita y a dormir"...

Pokey aparecera de nuevo para recordar mom's (^-^), pero al igual que Gyigas sera destruido.

"The war against Gyigas termino".

Los espíritus saldrán de los robots y regresaran a sus cuerpos en Saturn Valley, todos recobrarán el sentido.

Poo sera el primero en despedirse, quedando en que ocupara sus poderes para el bien de su nacion, despues Jeff decidira quedarse con su papá y los Saturn, para aprender mas de electronica y Paula te pedira que la escoltes a su casa.

Nota: Hay unas cartas que caen del cielo, las cuales puedes ver, pero eso eso es un cero a la izquierda, o era a la derecha ^-^.

Transporta a Paula a su casa, si quieres puedes pasear todo lo que quieras en todas partes, solo recuerda ir a tu casa.

Algo importante que resaltar es que los Minch ya no son tus vecinos.

Para finalizar ve a hablar con tu mamá para finalizar la aventura, todos comenzaran a moverse y...

Muy al estilo de los runaway se presentara el Cast

...

Todos tuvieron que ver en la historia

...

Despues pasaran los credits, mostrandonos las fotos del viaje...

...

cuando me caí de la bicicleta (aun tengo secuelas de eso),

el incidente con la botella (^~^),

la destruccion de la maquina de arcade (°.°),

el incidente de la primaria (°~°),

el otro incidente de la botella (eso si estubo feo),

cuando le cambie el nombre a una chica y no me volvio a hablar (-\_-),

cuando estallo la comida de ese perro (que malo),

Etc...

Momento eso no era lo de viaje, esas eran las fotos de mis

vacaCiones opss, je je je.

Lo importante era que pasara el recorrido de fotos completo y

veas el final verdadero...

Ness duerme profundamente en su cama cuando oye ruidos extraños

de fuera de su casa y que mas, ah...

No te lo voy a contar, tienes que verlo tu mismo, sip.

FIN...???

---

## 11. ENEMIGOS

---

A continuacion la lista (y no muy modificada) de los enemigos y los regalos que dejan al derrotarlos o usar spy con Jeff.

Nombre	HP	Offense	Defense	Vulnerable	Exp	Present
Spiteful crow	25	5	3	fire	3	cookie
Coil snake	15			freeze, paralysis	1	cookie
Runaway dog	18	4	5	fire	4	bread roll
Pogo punk	43				15	Hamburger
Skate punk	36				12	
Yes man junior	50				13	
Rowdy mouse	38	7	20	fire	34	
Slug	34	9	2	Todo*1	27	
Black antoid	46				37	cookie
Ramblin evil	91				95	
Annoying old party man	100				130	
New age retro hippie	93				160	
Unassuming local guy	95				146	
Cranky lady	125				200	
Mobile sprout	84				133	
Li'l ufo	95				233	
Territorial Oak	168					
Spining robo	143					
Mole palying rough	112				228	
Mr. batty	90				152	
Mighty bear	159				305	

Smelly ghost	107	35	89	todo*2	303	
Zombie possesor	167	28	19	freeze, flash	475	secret herb
Putrid holdy man	383	36	41	freeze, hypnosis	415	
No good fly	114	23	13	fire, freeze paralysis	383	
Urban zombie	218				350	
Smilin' sam	187	34	44	flash	616	
Handsom tom	171	27	25	fire, flash, b.shock	260	
Trick or trick kid	209	30	37	fire, freeze flash	104	
Zombie dog	282	39	51	todo*3	677	
Gruff goat	54	8	23	fire	20	
Mad duk	50	12	24	fire	24	
Worthless protoplasm	46	11	21	todo*1	17	cookie
Evil mushroom	64	15	10	fire, freeze b.shock	95	cookie
Cave boy	323	21	33	fire	618	picnic lunch
Armored frog	237	37	108	fire, freeze	522	
Red antoid	196					
Farm zombie	281	31	24	fire, flash	234	
Plain cocrodile	380	44	59	freeze	642	
Violent roach	361	30	26	todo*1	586	
Slimy little pile	240	42	61	paralysis	660	
Foppy	142	29	9	todo*1	437	
Mostly bad fly	186	32	16	fire, freeze, paralysis	372	

Tough mobile sprout	285	33	27	todo*1	622	
Ranboob	242	41	63	fire	828	
Struttin' evil mushroom	243	29	22	fire, freeze, b.shock	497	
Desert wolf	386	57	67	fire, freeze	1247	
Bad buffalo	332	64	104	fire, paralysis	1800	
Skelpion	311	41	23	fire, freeze, hypnosis	608	fresh egg, vial of serum
Cute li'l ufo	341	49	32	b.shock	506	
Green worm	1				10128	
Crested booka	317	53	73	hypnosis	1004	boiled egg
Smiln' sphere		50	65	hypnosis		picnic lunch
Annoying reveler	326	58	77		1187	protein drink
Extra kranky lady's	333	48	70		1826	
Mad taxy	179	53	68	paralasis	1168	
Crazed sing	337	64	96	hypnosis	817	
Thirsty coil snake	289	52	80	freeze, paralasis	929	
Gigantic ant	300	54	112	fire, freeze	1327	
Noose man	245	47	52	b.shock	582	
Scalding coffee cup	227	55	20	freeze	1231	cup of coffee
Mystical record	234	63	78	fire, b.shock	1368	
The musica	250	69	85		1874	
Robo pumb	465	70	113		2399	
Dali's clock	363	65	66	hypnosis	1252	
Abstract art	347	67	79	paralasis	2181	

Enraged fire	452	60	81	freeze,	4559	
plug				B.shock		
=====	=====	=====	=====	=====	=====	=====
Sentry robot	389	77	105		2517	big bottle
						rocket
=====	=====	=====	=====	=====	=====	=====
Strong	427	85	131		3374	
crocodile						
=====	=====	=====	=====	=====	=====	=====
Elder batty	307	66	72	paralysis	1393	
=====	=====	=====	=====	=====	=====	=====
The Arachnid	295	61	30	todo*1	1645	jar of hot
						sauce
=====	=====	=====	=====	=====	=====	=====
Mighty bear	400	85	76		2962	
seven						
=====	=====	=====	=====	=====	=====	=====
wooly shambler	489	81	91		1799	
=====	=====	=====	=====	=====	=====	=====
Leeser mook	498	76	102	fire	2547	
=====	=====	=====	=====	=====	=====	=====
Whirling robo	462	78	90	freeze	1928	
=====	=====	=====	=====	=====	=====	=====
Over zealous	426	69	75		2483	
cop						
=====	=====	=====	=====	=====	=====	=====
Shattered man	683	104	138	paralysis	1173	Mummy wrap
=====	=====	=====	=====	=====	=====	=====
Deadly mouse	457	63	98	fire	2306	
=====	=====	=====	=====	=====	=====	=====
Stinky Ghost	451	90	179	todo*2	3295	
=====	=====	=====	=====	=====	=====	=====
Fifty attack	713	84	33	todo*1	2636	secret herb
roach						
=====	=====	=====	=====	=====	=====	=====
Tangoo	484	96	99	flash	3680	
=====	=====	=====	=====	=====	=====	=====
Conducting	481	107	107		3698	
menace						
=====	=====	=====	=====	=====	=====	=====
Tunder mite	338	85	83	fire,	2700	
				freeze		
=====	=====	=====	=====	=====	=====	=====
Kiss of dead	451	91	100	hypnosis	2588	
=====	=====	=====	=====	=====	=====	=====
Greath crested	478	100	110	hypnosis	2477	
booka						
=====	=====	=====	=====	=====	=====	=====
Dread scorpion	254	82	57	fire,	2477	
				freeze,		
				hypnosis		
=====	=====	=====	=====	=====	=====	=====
Red worm	1				20643	
=====	=====	=====	=====	=====	=====	=====
Hig-class ufo	678	93	103	fire,	3097	
				b.shock		
=====	=====	=====	=====	=====	=====	=====
Arachnid!!!	628	87	86	todo*1	2612	beef jerky
=====	=====	=====	=====	=====	=====	=====
Guardian	528	94	106	fire,	3266	pharaoh's



heroglyph				hypnosis		curse	
=====	=====	=====	=====	=====	=====	=====	=====
Lethal asp	450	89	94	freeze,	2831	viper	
heroglyph				hypnosis			
				paralysis			
=====	=====	=====	=====	=====	=====	=====	=====
Petrified royal	497	106	173	paralysis	4791		
guard							
=====	=====	=====	=====	=====	=====	=====	=====
Fierce	399	101	116	paralysis	4356	Mummy wrap	
shattered man							
=====	=====	=====	=====	=====	=====	=====	=====
Marauder	539	99	121	fire	4825		
octobot							
=====	=====	=====	=====	=====	=====	=====	=====
High-class ufo	471	93	103	fire,	2753	Royal iced	
				b.shock		tea	
=====	=====	=====	=====	=====	=====	=====	=====
Beautiful ufo	622	86	87	b.shock	5503	can of fruit	
						juice	
=====	=====	=====	=====	=====	=====	=====	=====
Even smiler	357	103	101	paralysis	5025		
little pile							
=====	=====	=====	=====	=====	=====	=====	=====
Manly fish	773	83	114		5276		
=====	=====	=====	=====	=====	=====	=====	=====
Hostile elder	464	130	146	fire	5856		
oak							
=====	=====	=====	=====	=====	=====	=====	=====
Big pile of	653	120	158		6553		
puke							
=====	=====	=====	=====	=====	=====	=====	=====
Hard crocodile	600	110	128	fire	6495		
=====	=====	=====	=====	=====	=====	=====	=====
Demonic petunia	737	102	111	fire	5057		
=====	=====	=====	=====	=====	=====	=====	=====
Manly fish's	632	114	123		5980		
brother							
=====	=====	=====	=====	=====	=====	=====	=====
Pit bull slug	415	79	77	todo*1	3332	salt packet	
=====	=====	=====	=====	=====	=====	=====	=====
Zap eel	651	97	93	fire	4057		
=====	=====	=====	=====	=====	=====	=====	=====
Mook senior	636	108	122	fire,	5264		
				hypnosis			
=====	=====	=====	=====	=====	=====	=====	=====
Starman	439	103	126		5849		
=====	=====	=====	=====	=====	=====	=====	=====
Atomic power	578	119	133	freeze	6735	psi caramel,	
robot						super bomb	
=====	=====	=====	=====	=====	=====	=====	=====
Starman super	498	112	129		7537	Sword of	
						the Kings***	
=====	=====	=====	=====	=====	=====	=====	=====
Military	496	138	147		6401		
octobot							
=====	=====	=====	=====	=====	=====	=====	=====
Fobby	346	98	84	fire,	4587	psi caramel	
				freeze,			
				paralysis			

Uncontrollable sphere	480	116	134	fire, hypnosis	5097	Meteorite, Broken Antenna****
Conducting spirit	605	130	139		7598	
Wetnosaur	1191	122	130	fire	8275	
Chomposaur	1072	139	183		11095	
Ego orb	970	125	140	freeze	6045	
Mayor psychic psycho	677	145	152		9813	
Psychc psycho	521	124	144	b.shock	7523	psi caramel
Evil element	646	121	136	fire, hypnosis, flash	8935	luxury jerky
Soul consuming flame	680	131	6	freeze	9405	
Electric swoosh	640				7075	
Loaded dice	400				10672	
care free bomb	593				21326	
Frech kiss of the dead	700				19210	
Mr. molecule	496				8708	
Kraken	1714	105	166		19267	
Ghost of starman	792	152	170		12174	
Evil eye	770	141	162	freeze	11594	
Mechanical octobot	844	147	176	fire	10435	
Nuclear reactor robot	835	142	155		6714	Super bomb, goddeess ribbon
Ultimate octobot	899	163	181	fire	1169	
Final starman	1162	178	187		15477	
whild'n wooly shambler	960	144	171		8455	
Squartter demon	828	158	192	fire	12078	

=====	====	=====	=====	=====	=====	=====
Bionic kraken	1128	155	195		12577	
_____	____	_____	_____	_____	_____	_____

Simbologia:

Todo\*1: Fire, freeze, paralisis, b.shock.

Todo\*2: Fire, flash, paralisis, hypnosis.

Todo\*3: Fire, freeze, flash, hypnosis.

\*\*\* La Sword of the Kings, es el arma unica de Poo, pero la probabilidad de obtenerla es de 1/50.

\*\*\*\*La Broken Antenna, se obtiene con los Uncontrollable Spheres, y al ser reparada deja la arma mas poderosa de Jaff conocida como Gaia Beam, pero la probabilidad de obtener la broken antenna es de 1/50.

12. INVENTARIO

El inventario de objetos esta a un 98%, solo me faltan revisar tres objetos, pero bueno, en esta seccion encontraras una pequeña descripcion de efecto que tienen los objetos.

Actualizacion: En realidad no la voy a hacer de nuevo, disculpas otra vez, jejeje.

Para una mejor clasificacion, se dividen en 4 partes:

Recuperantes, equipos, armas y otros.

=== Recuperantes ===

\*Para los recuperantes, los Hp a recobrar son aproximados y un valor en el que se puede encontrar.

Primero esta la lista de los alimentos, despues los saborizantes, siguen los curativos y al final las capsulas.

- Cookie : 5HP - \$ 7.00
- Bread roll : 30HP - \$ 12.00
- Hambuerger : 50HP - \$ 14.00
- Can of friut juice : 5HP - \$ 4.00
- Cup of coffe : 10HP - \$ 6.00
- Bag of fries : 10HP - \$ 8.00
- Skip sandwich : +5HP - \$ 38.00 Aumenta c/la velocidad 10s.
- Lucky sandwich : - ?MP \$128.00 ?=Dependiendo de la suerte.
- Pizza :120HP - \$ 48.00
- Fresh egg : 80HP - \$ 12.00 se puede convertir en Chick
- Banana : 25HP - \$ 5.00
- Croissant : 60HP - \$ 18.00
- Cup of noddles : 40HP - \$ 98.00
- Psi caramel : - 20MP \$ 0.00 No se puede comprar.
- Calorie stick : 60HP - \$ 18.00
- Boiled egg : 42HP - \$ 9.00
- Popsicle : 15HP - \$ 7.00 En realidad no se ocupa asi.

- Picninc lunch	: 80HP	-	\$ 24.00	
- Skip sandwich DX	: +5HP	-	\$ 98.00	Aumenta c/la velocidad 10s.
- Protein drink	: 80HP	-	\$ 38.00	
- Peanut chese bar	:110HP	-	\$ 22.00	
- Bean croquette	: 40HP	-	\$ 12.00	
- Beef jerky	:150HP	-	\$ 70.00	
- Large pizza	:240HP	-	\$238.00	
- Double burger	: 96HP	-	\$ 24.00	
- Mammoth burger	:200HP	-	\$ 94.00	
- Bottle of water	: -	?	\$ 4.00	
- Bottle of water DX	: -	?	\$198.00	
- Pasta di summer	:110HP	-	\$108.00	
- Chef's special	:215HP	-	\$198.00	
- Kraken soup	:Todo	-	\$698.00	
- Gelato de resort	: 30HP	-	\$ 49.00	
- Magic tart	: -	20MP	\$480.00	

Faltan algunos, pero que flojera, jejeje :D

°Los objetos curativos nos ayudan a recuperarnos de ciertos estados y evitar la penosa necesidad de ir a un hospital (geek), estos objetos son:

- Cup of lifenoddles	: Revive a un miembro y cura de cualquier estado
- Cold Remedy	\$22 : Restaura del estado Cold
- Refreshing Herb*	\$80 : Restaura Cold, Sunstroke, Crying, Poison
- Wet Towel	\$24 : Restaura de estado Sunstroke
- Vial of Serum	\$58 : Restaura del estado Poison

°Los saborizantes aumentan el efecto de los recuperantes al ser covinados con ellos, usa tu imaginacion, solo te muestro ejemplos (y precios):

- Ketchup	\$ 2.00	Uso en Pizza/Hamburger
- Sugar packet	\$ 3.00	Uso en Bread roll
- Tin of cocoa	\$ 4.00	Uso en fresh egg/boiled egg
- Carton of cream	\$ 4.00	Uso en magic tart/...
- Spring of parsley	\$ 2.00	Uso en Luky/skip sandwich
- Jar of hot sauce	\$ 3.00	Uso en bag of fries
- Salt packet	\$ 2.00	Con Luxury jerky

°Las siguientes pastillas aumentan un punto en las cualidades correspondientes (a sus nombres :D):

- Guts Capsule	Aumenta Guts +1
- IQ Capsule	Aumenta IQ +1
- Luck Capsule	Aumenta Luck +1
- Speed Capsule	Aumenta Speed +1
- Vitality Capsule	Aumenta Vitality +1

- mmmmm, luego continuo mas, regreso pronto, ya es pretexto.

Bueno, este es el truco que amablemente colaboro "Darktaku"-Diego Villaseñor" ( nessngc@hotmail.com)

el truco es conocido tambien como "infinite use of Rock Candy" y esta es la informacion citada.

HOLA bueno solo escribo para presumir o jajaj no se mm bueno informar que pues este mmmm ..... no lo vas a creer pero consegui un numero de HP de ...1705 y un numero de Puntos psicicos de 2750;iiiiiiiiiiiiiiiiii;con Ness;iii; haaaaaaa ^\_^' ja y con los demas alrededor de 1300 puntos de vida jhaaaaaaaaa

"He bueno pues pss no en realidad no hice trampa alguna Pero te dire que en realidad es un gaste tremendo de dolares una vez lo habia jugado y ya vez que te dan capsulas de suerte vitalidad IQ etc???

hay no en especial el rock candy cuando lo jugue me guarde uno y y a cuando lo consegui con poo me guarde tambien la Jarra de Delisalsa y bueno pues lo que descubri fue pues digamos mero accidente (como muchas cosas de la humanidad jaj) ok lo que paso fue que el Rock cany se lo comio con la salsa y en vez de subir un punto al asar (1 Vitalidad o 1 IQ o 1 velcidad etc) me aumento 2 .... pero eso no es todo si recisas tu inventario veras que lo que se comieron fue la pura salsa el dulce alli esta y ademas como tambien me di cuenta que si usaba las capsulas en la batalla y ademas a punto de subir de nivel (digo que sea la pelea para subir ) mi estatus creia mucho.

Haci fue como me di cuenta esta vez Lo que hice fue guardar los 3 rock candy que me aparen en el juego y comprar comprar y comprar jarras de delisalsa

y bueno ya te imaginaras

con decirte que con ness consegui una vitalidad de 87 ( talvez no se vea fasinante pero eso me dio un total de 1705 HH)

y un IQ tremendo mas de 225;iiiiiiiiiiiiii; cuando absorbi el poder de los santuarios tenia ya tanto que los 100 000 000 puntos expriencia que te da la pesadilla no sirvieron para que subiera de nivel pero unas cuantas batallas mas tarde y despues de comer algunos dulces esos 225 Puntos de IQ se convirtieron

en 2147 PP;iiiiiiiiiiiiiiiiii

bueno pss creo que es mas que nada un chorote pero me Gustaria compartir mi descubrimiento con el mundo jejej"

Y yo digo que Muchas gracias por este truco, esta habalado que es cierto.

---

#### 14. PREGUNTAS Y COMENTARIOS

---

He aqui la seccion mas gustada de los chicos de 31 munutos, opss bueno eso es otra cosa.

P.bueno lo que pasa es que descubri alli tambien pues algo digamos uno de mis accidentes jeje lo que pasa esque consegui un item m bueno un arma para Paula muy rara un sarten pero ya ni me acuerdo bien que hice y pss mmm bueno pss haber si alguien me puede ayudar como es un "accidente" no se si en realidad alguien me puede echar una mano

R.Si colega, lo que descubriste fue el sarten de paula el "Magic Fry Pan" que aunque aumenta un tanto el ataque, la probabilidad de fallar un golpe es de 1/5 que es relativamente dificil a comparacion de las otras armas que estan en 1/15.

C.Un comentario, dure como 5 días con ness fallando 3/4 de sus golpes, y no sabia porque, luego me di cuenta que era el bat, que aunque era el mas poderoso, tenia un 3/4 de fallo a diferencia de los demas que son de 1/14, entonces, pon eso porque yo enserio me enoje que no bateara nada!! saludos y gracias.

R.O gracias por el comentario, compañero nessgonzales, jejeje ya esta detallado.

P.Con que nivel minimo se puede acabar el juego.

R.En teoria al nivel 75 que es cuando todos los personajes ya tienen un buen nivel de batalla y completos los ataques psi.

Este es un copy-paste que siempre pongo de inicio de faq's no lo niego, jejeje es obvio para acortar el tiempo.

Espero que manden sus preguntas y comentarios, claro, mi correo esta disponible para cualquier caso, lo unico que te pido es que el titulo del mensaje sea: "FAQ EARTHBOUND", esto debido a que recibo muchas cartas de cadena y siempre borro los mensajes sin leerlos, otra cosa mas es que no adjunten archivos, si es algo muy importante para mostrar como una imagen o un truco, se me informe antes para estar prevenido de recibir el archivo.

Si es un truco valido o alguna correccion respecto a esta guia (excepto las ortograficas, de eso me encargo yo), te mostrare como colaborador especial.

---

## 15. AGRADECIMIENTOS ESPECIALES

---

Ya para terminar este documento, quiero agradecer a algunas personas o cosas por la colaboracion especial, ya que por muy pequeña que sea, fue muy indispensable para terminar este FAQ...

- APE por decidir crear este juego, digo, demaciado genial como para quedar solo en el Snes.
- Gamefaqs.com (La mejor pagina sobre FAQs) por recibir mis trabajos. Bueno al igual que las otras paginas, muchas gracias.
- A TI, por pasar el tiempo leyendo esta archivo.
- A MI Nueva uE9, por si no saben, mi antigua 233 ya bailo las calmadas, sss tal vez fue buen pretexto para no actualizar
- A la barbies, jejeje que cosas digo.
- Supongo que a MI, ya saben no, hago lo que puedo.

Y colaboraciones especiales...

Darktaku"-Diego Villaseñor" ( nessngc@hotmail.com) Por el truco de los Rock candy

Jonathan de Jesus Montes Campas (jonathan55\_14@hotmail.com) Por la informacion del orange kid y las fallas del casey bat de Ness.

A las otras personas que me preguntaban, al chico del snes original, la chica que no pasaba la cueva de tala rama y bueno, ustedes saben, pero yo no, asi que seria mucha molestia hacerme una recordacion, ya ven que en el mensajero no se guarda las conversaciones y luego olvido anotar, jejeje bueno eso es todo bye bye.

---

## 16. CUESTIONES LEGALES

---

Este archivo es propiedad de Night Stalker (carta\_detrapa@hotmail.com)

Puedes ocupar esta guia libremente, leer, criticar, mostrar, imprimir, siempre y cuando quede resaltado que es de mi propiedad, esta prohibido su uso para fines de lucro y editar cualquier parte de esta guia, si deseas publicarla en algún sitio, te pido que me informes y muestres el url. Cualquier parte no mencionada, error u omision me lo puedes comunicar por correo (excepto los de ortografia, de esos me encargo yo).

Las marcas, personajes, logotipo, etc. De earthbound, son propiedad de sus respectivos dueños, no se violo ningún copyright de estas marcas, según lo detallado en las garantias del manual de este juego.

All trademarks, talent names, images, likenesses, slogans, logos and copyrights are the property of their respective owners.

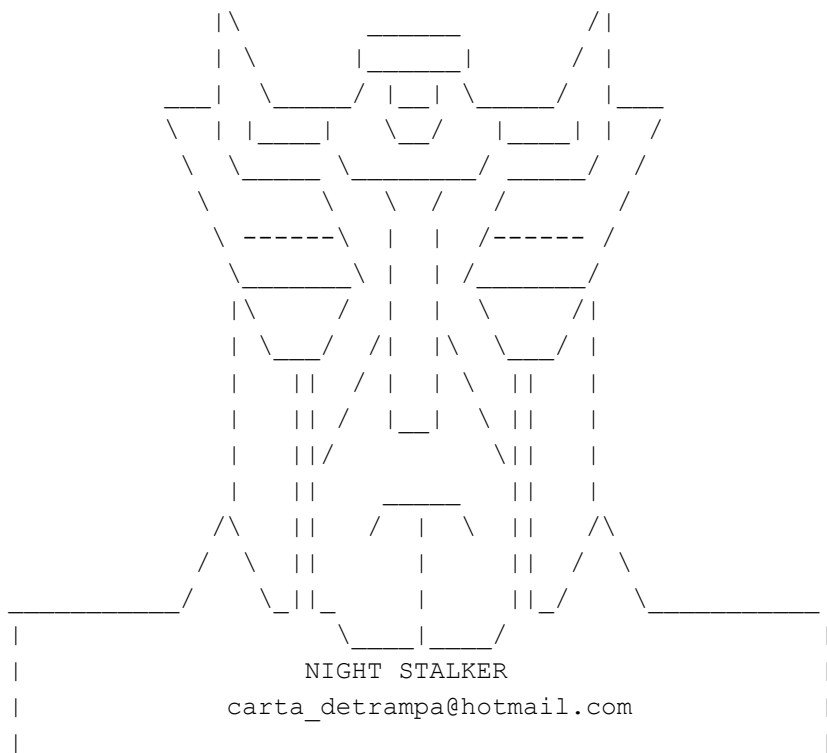

---

TODOS LOS DERECHOS RESERVADOS COPYRIGHT 2007 - 2008 (Night Stalker)  
LA ULTIMA VERSION SIEMPRE DISPONIBLE EN GameFAQS.COM